

HC-61

DE	Akku-Heckenschere	BETRIEBSANLEITUNG
FR	Taille-haies sans fil	LIVRET D'ENTRETIEN
EN	Cordless Hedge Trimmer	OPERATOR'S MANUAL
NL	Accu heggenschaar	BEDIENINGSHANDLEIDING
ES	Cortasetos inalámbrico	MANUAL DEL OPERADOR
IT	Tagliasiepi a batteria	MANUALE DELL'OPERATORE

SABO

SAU16881

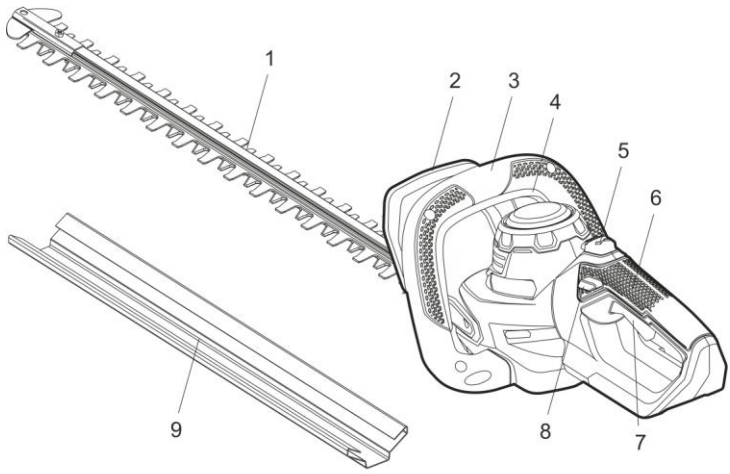

Fig. 1

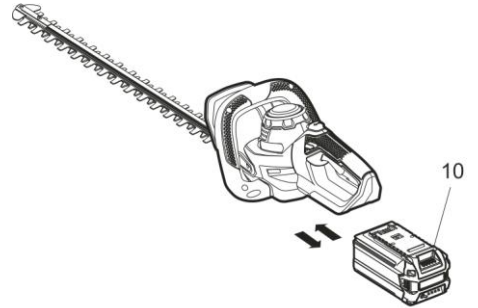

Fig. 2

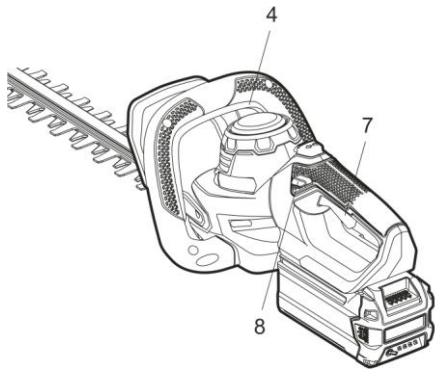

Fig. 3

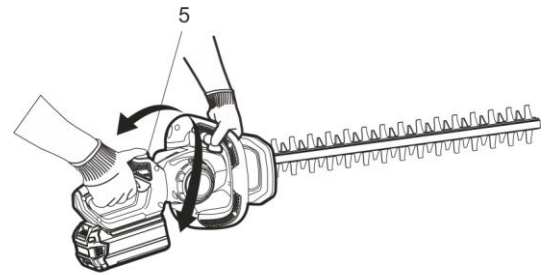

Fig. 4

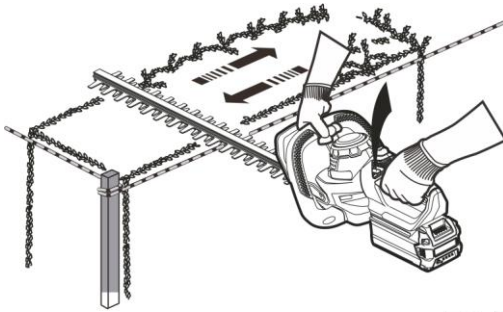

Fig. 5

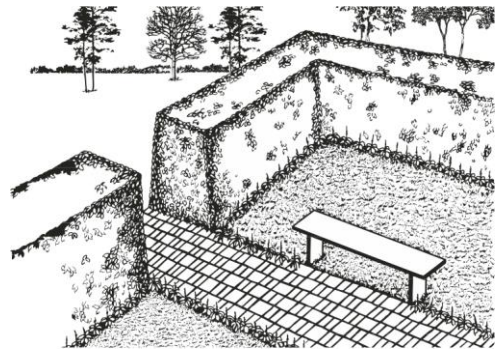

Fig. 6

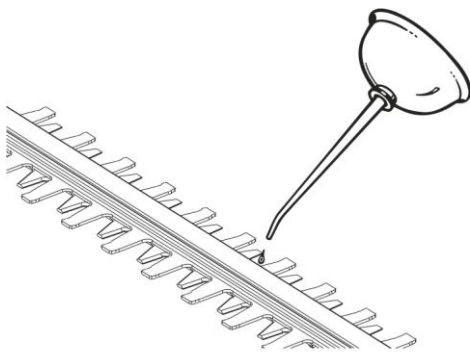

Fig. 7

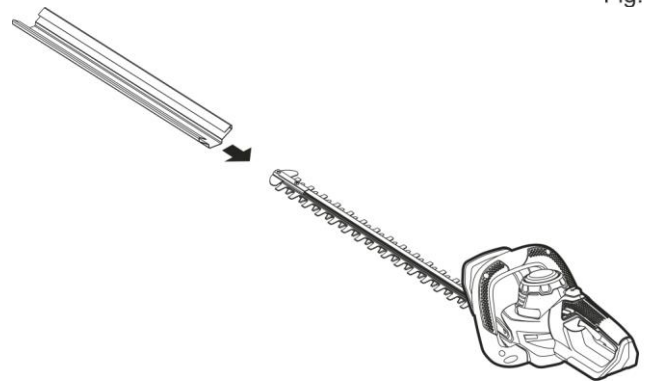

Fig. 8

Deutsch Originalbetriebsanleitung	DE
Français Mode d'emploi d'origine	FR
English Original Instructions	EN
Nederlands Originele gebruiksaanwijzing	NL
Español Manual del operador original	ES
Italiano Manuale d'uso originale	IT

PRODUKTDATEN

Produktbezeichnung	Heckenschere
Typ	SA560020
Motor	40 V DC
Leerlaufdrehzahl	3000 (±10%) min-1
Klingengeschwindigkeit	3000 (±10%) min-1
Messerlänge	63 cm
Messerabstand	27 mm
Gewicht ohne Akku	2.70 kg
Akku	SAU16450/SAU16451
Ladegerät	SAU15033/SAU16509
Gemessener Schalldruckpegel	78.6 dB (A), k=3.0
Garantierter Schalleistungspegel	100 dB (A)
Vibration	<2.5 m/s ² , k=1.5 m/s ²

BAUTEILE

Siehe Abb. 1

1. Klinge
2. Schutzabdeckung
3. Vorderer Haltegriff
4. Mikroschalter
5. Drehentriegelung
6. Hinterer Haltegriff
7. Auslöseschalter
8. Auslösesperre
9. Klängenabdeckung

ERKLÄRUNG DES AUF DER HECKENSCHERE AUFGEBRACHTEN TYPENSCHILDES

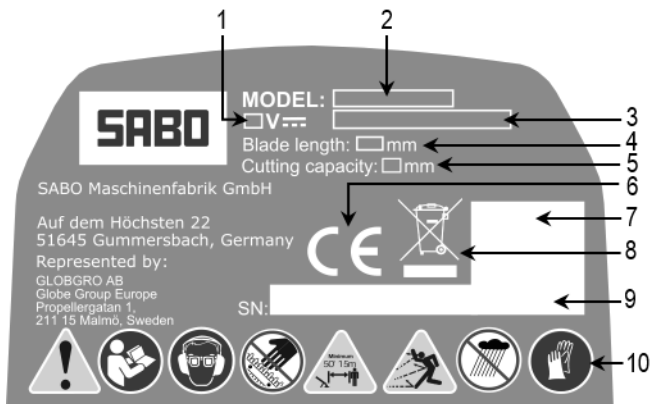







- 1 Bemessungsspannung
- 2 Typenbezeichnung
- 3 Produktbezeichnung
- 4 Messerlänge
- 5 Messerabstand
- 6 CE Konformitätskennzeichen
- 7 QR Code
- 8 Dieses Gerät gehört nicht in den Hausmüll. Gerät, Zubehör und Verpackung einer umweltfreundlichen Wiederverwertung zuführen
- 9 Produktidentifikationsnummer und Produktionsdatum
- 10 Gebots-, Verbots- und Warnhinweise



ERKLÄRUNG DER SYMBOLE

Einige der folgenden Symbole könnten mit diesem Produkt verwendet werden. Bitte schauen Sie sich diese an und machen Sie sich mit ihrer Bedeutung vertraut. Ein gutes Verständnis dieser Symbole erlaubt es Ihnen das Produkt besser und sicherer einzusetzen.

SYMBOL	BESCHREIBUNG/ ERKLÄRUNG
	Wichtige Sicherheitsmaßnahmen. Hier geht es um Ihre Sicherheit.
	Lesen Sie die Bedienungsanleitung durch und beachten Sie die Warnungen und Sicherheitsvorschriften.

	Tragen Sie Augen- und Gehörschutz.
	Objekte können abprallen und Verletzungen oder Sachbeschädigungen verursachen. Tragen Sie Schutzkleidung und Stiefel!
	Tragen Sie dicke und rutschfeste Arbeitshandschuhe.
	Halten Sie Personen, besonders Kinder, und Tiere mindestens 15 m vom Arbeitsbereich fern.
	Verwenden Sie Ihr Gerät nicht im Regen.
	Gefahr – Hände und Füße von der Klinge fernhalten.

Die folgenden Signalwörter und Bedeutungen sollen den mit diesem Produkt verbundenen Risikograd veranschaulichen.

SYMBOL	SIGNAL	BEDEUTUNG
	GEFAHR:	Bezeichnet eine unmittelbare Gefahrensituation, die, falls sie nicht vermieden wird, zum Tode oder schweren Verletzungen führen kann.
	WARNUNG:	Bezeichnet eine mögliche Gefahrensituation, die, falls sie nicht vermieden wird, zum Tode oder schweren Verletzungen führen kann.
	ACHTUNG:	Bezeichnet eine mögliche Gefahrensituation, die, falls sie nicht vermieden wird, zu kleineren und mittleren Verletzungen führen kann.
	ACHTUNG:	(ohne Sicherheitswarnsymbol) Bezeichnet eine Situation, die zu Sachschaden führen kann.

BESTIMMUNGSGEMÄSSER GEBRAUCH

Diese Heckenschere ist für das Schneiden und Trimmen von Hecken und Sträuchern im Hausgebrauch vorgesehen. Sie ist nicht zum Schneiden über Schulterhöhe vorgesehen.

- Das Gerät ist ausschließlich für folgende Zwecke zu verwenden:
 - Schneiden und Trimmen von Hecken, Sträuchern und Büschen im Hausgebrauch
 Jeder darüberhinausgehende Einsatz gilt als nicht bestimmungsgemäß; für hieraus resultierende Schäden haftet der Hersteller nicht; das Risiko hierfür trägt allein der Benutzer. Zur bestimmungsgemäßen Verwendung gehört auch die Einhaltung der vom Hersteller vorgeschriebenen Betriebs-, Wartungs- und Instandhaltungsbedingungen.
- Beim Einsatz in öffentlichen Anlagen, Parks, Sportstätten, an Straßen und in land- und forstwirtschaftlichen Betrieben ist besondere Vorsicht erforderlich.
- Die Heckenschere ist nicht zum Schneiden über Schulterhöhe vorgesehen.
- Die Heckenschere ist nicht vorgesehen für Forstarbeiten.
- Bitte beachten Sie, dass dieses Gerät bestimmungsgemäß nicht für den gewerblichen, handwerklichen oder industriellen Einsatz konstruiert wurde. Wir übernehmen keine Gewährleistung, wenn das Gerät in Gewerbe-, Handwerks- oder Industriebetrieben sowie bei gleichzusetzenden Tätigkeiten eingesetzt wird.
- Nicht zulässig ist die Verwendung jeglicher vom Hersteller nicht freigegebener Zusatz- und Anbaugeräte. Bei Verwendung derartiger Zusatz- und Anbaugeräte erlöschen die CE-Konformität und der Garantieanspruch. Eigenmächtige Veränderungen an diesem Gerät schließen eine Haftung des Herstellers für daraus resultierende Schäden aus.
- Trotz bestimmungsgemäßen Gebrauches und besonderer Vorsicht des Nutzers besteht ein Restrisiko. Bitte gehen Sie stets Bedacht mit dem Gerät um.

Sicherheitsdatenblatt

Ihre Heckenschere wurde mit höchsten Ansprüchen an Zuverlässigkeit, Benutzerfreundlichkeit und Anwendersicherheit entwickelt und hergestellt. Bei sorgsamer Pflege wird Ihnen das Gerät über viele Jahre zuverlässige und störungsfreie Dienste leisten.

SICHERHEITSHINWEISE

	WARNUNG
Lesen Sie alle Sicherheitshinweise und Anweisungen.	
Durch Nicht-Einhaltung der Sicherheitshinweise und Anweisungen können elektrischer Schlag, Brand und/oder schwere Verletzungen die Folge sein.	

Bewahren Sie alle Sicherheitshinweise und Anweisungen für die Zukunft auf.

Der in den Sicherheitshinweisen verwendete Begriff „Elektrowerkzeug“ bezieht sich auf netzbetriebene Elektrowerkzeuge (mit Netzkabel) und auf akkubetriebene Elektrowerkzeuge (ohne Netzkabel).

Arbeitsplatzsicherheit

- **Halten Sie Ihren Arbeitsbereich sauber und gut beleuchtet.** Unordnung oder unbeleuchtete Arbeitsbereiche können zu Unfällen führen.
- **Arbeiten Sie mit dem Elektrowerkzeug nicht in explosionsgefährdeter Umgebung, in der sich brennbare Flüssigkeiten, Gase oder Staub befinden.** Elektrowerkzeuge erzeugen Funken, die den Staub oder die Dämpfe entzünden können.
- **Halten Sie Kinder und andere Personen während der Benutzung des Elektrowerkzeugs fern.** Bei Ablenkung können Sie die Kontrolle über das Gerät verlieren.
- Arbeiten Sie mit dem Gerät nicht bei schlechtem Wetter, wenn die Gefahr von Blitzschlag besteht.

Elektrische Sicherheit

- **Vermeiden Sie Körperkontakt mit geerdeten Oberflächen wie von Rohren, Heizungen, Herden und Kühlschränken. Es besteht ein erhöhtes Risiko durch elektrischen Schlag, wenn Ihr Körper geerdet ist.**
- **Halten Sie Elektrowerkzeuge von Regen oder Nässe fern. Das Eindringen von Wasser in ein Elektrowerkzeug erhöht das Risiko eines elektrischen Schlages.**

Sicherheit von Personen

- **Seien Sie aufmerksam. Achten Sie darauf, was Sie tun und gehen Sie mit Vernunft an die Arbeit mit einem Elektrowerkzeug. Benutzen Sie kein Elektrowerkzeug, wenn Sie müde sind oder unter dem Einfluss von Drogen, Alkohol oder Medikamenten stehen.** Ein Moment der Unachtsamkeit beim Gebrauch des Elektrowerkzeuges kann zu ernsthaften Verletzungen führen.
- **Tragen Sie persönliche Schutzausrüstung und immer eine Schutzbrille.** Das Tragen persönlicher Schutzausrüstung, wie Staubmaske, rutschfeste Sicherheitsschuhe, Schutzhelm oder Gehörschutz, je nach Art und Einsatz des Elektrowerkzeuges, verringert das Risiko von Verletzungen.
- **Vermeiden Sie eine unbeabsichtigte Inbetriebnahme. Vergewissern Sie sich, dass das Elektrowerkzeug ausgeschaltet ist, bevor Sie den Akku einsetzen, es aufnehmen oder tragen.** Wenn Sie beim Tragen des Elektrowerkzeuges die Finger an den Schaltern haben oder bei eingeschaltetem Gerät den Akku einsetzen, kann dies zu Unfällen führen.
- **Entfernen Sie Einstellwerkzeuge oder Schraubenschlüssel, bevor Sie das Elektrowerkzeug einschalten.** Ein Werkzeug oder Schlüssel, der sich in einem drehenden Geräteteil befindet, kann zu Verletzungen führen.
- **Vermeiden Sie eine unergonomische Körperhaltung.** Sorgen Sie für einen sicheren Stand und halten Sie jederzeit das Gleichgewicht. Dadurch können Sie das Elektrowerkzeug in unerwarteten Situationen besser kontrollieren.
- **Tragen Sie geeignete Kleidung. Tragen Sie keine weite Kleidung oder Schmuck. Halten Sie Haare, Kleidung und Handschuhe fern von sich bewegenden Teilen.** Lockere Kleidung, Schmuck oder lange Haare können von sich bewegenden Teilen erfasst werden.

Sorgfältiger Umgang und Gebrauch von Elektrowerkzeugen

- **Überlasten Sie das Gerät nicht. Verwenden Sie für Ihre Arbeit das dafür bestimmte Elektrowerkzeug.** Mit dem passenden Elektrowerkzeug arbeiten Sie besser und sicherer im angegebenen Leistungsbereich.
- **Benutzen Sie kein Elektrowerkzeug, dessen Schalter defekt ist.** Ein Elektrowerkzeug, das sich nicht mehr ein- oder ausschalten lässt, ist gefährlich und muss repariert werden.
- **Entfernen Sie den Akku, bevor Sie Geräteeinstellungen vornehmen, Zubehörteile wechseln oder das Gerät weglegen.** Diese Vorsichtsmaßnahme verhindert den unbeabsichtigten Start des Elektrowerkzeuges.
- **Bewahren Sie unbenutzte Elektrowerkzeuge außerhalb der Reichweite von Kindern auf. Lassen Sie Personen das Gerät nicht benutzen, die mit diesem nicht vertraut sind oder diese Anweisungen nicht gelesen haben.** Elektrowerkzeuge sind gefährlich, wenn Sie von unerfahrenen Personen benutzt werden.
- **Warten Sie Ihr Gerät sorgfältig. Kontrollieren Sie die korrekte Funktion der beweglichen Teile. Vergewissern Sie sich, dass kein Geräteteil beschädigt ist. Kontrollieren Sie die Montage und alle anderen Elemente, die sich auf den Betrieb des Geräts auswirken können. Wenn Teile beschädigt sind, müssen Sie Ihr Gerät vor der Verwendung reparieren lassen.** Viele Unfälle haben ihre Ursache in schlecht gewarteten Elektrowerkzeugen.
- **Halten Sie Schneidwerkzeuge scharf und sauber.** Sorgfältig gepflegte Schneidwerkzeuge mit scharfen Schneidkanten verklemmen sich weniger schnell und sind leichter zu führen.
- **Verwenden Sie Elektrowerkzeuge, Zubehör, Einsatzwerkzeuge usw. entsprechend deren Anweisungen. Berücksichtigen Sie dabei die Arbeitsbedingungen und die auszuführende Tätigkeit.** Der Gebrauch von Elektrowerkzeugen für andere als die vorgesehenen Anwendungen kann zu gefährlichen Situationen führen.

Spezifische Sicherheitsvorschriften für Akkugeräte

- **Vergewissern Sie sich vor dem Einlegen des Akkus, dass der Schalter entweder auf "Aus" steht oder gesperrt ist.** Das Einsetzen eines Akkus in ein eingeschaltetes Gerät kann zu Unfällen führen.
- **Laden Sie den Akku Ihres Geräts nur mit einem vom Hersteller angegebenen Ladegerät auf.** Ein ungeeignetes Ladegerät kann einen Brand verursachen, wenn es mit einem anderen Akku-Typ verwendet wird als vom Hersteller vorgeschrieben.
- **Für jedes Akku-Gerät muss ein spezifischer Akku-Typ verwendet werden.** Die Verwendung jedes anderen Akkus kann zu einem Brand führen.
- **Halten Sie einen nicht verwendeten Akku von metallischen Objekten fern, wie beispielsweise Büroklammern, Münzen, Schlüsseln, Schrauben, Nägeln oder allen anderen Objekten, die zu einer Verbindung der Kontakte führen können.** Der Kurzschluss der Kontakte des Akkus kann Verbrennungen oder Brände auslösen.
- **Vermeiden Sie jeden Kontakt mit der Akkuflüssigkeit auf Grund einer missbräuchlichen Verwendung. Wenn Akkuflüssigkeit verspritzt wurde, muss der betroffene Bereich mit klarem Wasser abgespült werden. Suchen Sie einen Arzt auf, wenn Flüssigkeit in die Augen geraten ist.** Verspritzte Akkuflüssigkeit kann zu Reizungen oder Verbrennungen führen.
- **Alle Sicherheitshinweise zu Handhabung, Lagerung, Aufbewahrung, Transport, Entsorgung der Lithium-Ionen-Batterie sowie Erste-Hilfe-Maßnahmen und Maßnahmen zur Brandbekämpfung finden Sie im „Datenblatt zur Produktsicherheit“ auf www.sabo-online.com bei den Bedienungsanleitungen.**

Informations-Rufnummer für Lithium-Ionen-Batterien

+49 (0) 2261 704-0

Reparatur

- **Lassen Sie Ihr Elektrowerkzeug nur von qualifiziertem Fachpersonal und nur mit Original-Ersatzteilen reparieren.** Damit wird sichergestellt, dass die Sicherheit des Elektrowerkzeuges erhalten bleibt.

SICHERHEITSANWEISUNGEN

- **Halten Sie Körperteile von der Schnittklinge fern. Entfernen Sie kein Schnittmaterial oder halten zu schneidendes Material während sich die Klingen bewegen. Die Klingen drehen sich nach dem Ausschalten im Freilauf weiter. Stellen Sie sicher, dass der Schalter ausgeschaltet ist, wenn Sie eingeklemmtes Material entfernen.** Ein kurzer Moment der Unachtsamkeit beim Betrieb der Heckenschere kann zu schweren Verletzungen führen.
- **Tragen Sie die Heckenschere am Griff und mit gestoppten Schneidmessern. Benutzen Sie immer die Klingenabdeckung, wenn Sie die Heckenschere transportieren oder lagern.** Die richtige Handhabung der Heckenschere verringert mögliche Verletzungen durch die Schneidmesser.
- **Halten Sie das Werkzeug nur an den isolierten Griffteilen fest, weil die Schnittklinge in Kontakt mit versteckten Stromkabeln geraten könnte.** Wenn das Schneidmesser ein stromführendes Kabel berührt bzw. zerschneidet, können Metallteile des Elektrowerkzeuges unter Strom stehen und den Bediener einem Stromschlag aussetzen.
- **Kabel vom Schnittbereich fernhalten.** Das Kabel könnte während des Betriebs unter Zweigen versteckt liegen und versehentlich von der Klinge durchgeschnitten werden.
- **Benutzen Sie beide Hände, wenn Sie die Heckenschere einsetzen. Benutzung mit nur einer Hand kann zu Kontrollverlust führen und schwere Verletzungen verursachen.**

- **GEFAHR – Hände und Füße von der Klinge fernhalten.** Kontakt mit der Klinge wird schwere Verletzungen verursachen.
- **WARNUNG – Die Heckenschere nur mit ordnungsgemäß montiertem Griff und Schutzabdeckung benutzen. Die Benutzung der Heckenschere ohne den mitgelieferten Griff oder die Schutzabdeckung kann zu schweren Verletzungen führen.**

MONTAGE

AUSPACKEN

- Dieses Produkt benötigt keinen Zusammenbau.
- Nehmen Sie das Produkt und Zubehör vorsichtig aus dem Karton. Prüfen Sie, ob alle Gegenstände, die in der Inhaltsliste aufgeführt sind, vorhanden sind.
- Untersuchen Sie das Produkt sorgfältig und vergewissern Sie sich, dass während des Transports keine Beschädigungen aufgetreten sind.
- Entsorgen Sie das Verpackungsmaterial nicht bis Sie das Produkt genau untersucht und erfolgreich benutzt haben.

PACKLISTE

- Heckenschere
- Bedienungsanleitung

INBETRIEBNAHME

Für vollständige Anweisungen zum Laden lesen Sie bitte die Bedienungsanleitung Ihres Akku- und Ladegerätmodells.

BITTE BEACHTEN: Entfernen Sie zur Vermeidung schwerer Verletzungen beim Tragen bzw. dem Transport des Werkzeugs immer erst den Akku und halten Sie es nicht in der Nähe des Entriegelungsknopfs fest.

Einsetzen des Akkus

Siehe Abb. 2

- Richten Sie die Stege des Akkus mit den Schlitzn in dem Akkufach der Heckenschere aus.
- Schieben Sie den Akku nach unten, bis er in Position einrastet.

Entfernen des Akkus

Siehe Abb. 2

- Drücken Sie den Entriegelungsknopf (10) des Akkus, der Akku lässt sich dann aus dem Akkufach nehmen.
- Halten Sie den Akku und entfernen ihn aus der Heckenschere.



VORSICHT

Wenn Sie den Akku in Ihre Heckenschere einlegen, stellen Sie sicher, dass die Rille in dem Akku mit der Nut der Heckenschere ausgerichtet ist. Ein nicht ordnungsgemäßes Einsetzen des Akkus kann zu einer Beschädigung der internen Teile führen.

HECKENSCHERE EINSCHALTEN

Siehe Abb. 3

- Entfernen Sie den Klingenschutz.
- Setzen Sie den Akku ein.
- Für zusätzliche Sicherheit befindet sich ein Mikroschalter (4) in dem vorderen Griff. Halten Sie die Heckenschere bei der Benutzung mit beiden Händen. Eine Hand drückt die Auslösesperre (8) und den Auslöseschalter (7) und die andere Hand drückt den Mikroschalter (4).
- Lassen Sie die Auslösesperre (8) los und drücken den Auslöseschalter (7) und den Mikroschalter (4) für den weiteren Betrieb.

HECKENSCHERE AUSSCHALTEN

Siehe Abb. 3

- Lassen Sie den Mikroschalter (4) und den Auslöser (7) los, um die Heckenschere zu stoppen.
- Nach Freigabe des Auslöseschalters (7), kehrt der Sicherheitssperrknopf (8) automatisch in die Verriegelungsposition zurück.
- Entfernen Sie den Akku aus der Heckenschere.

VERWENDUNG DES DREHBAREN HINTEREN GRIFFS

Siehe Abb. 4

- Legen Sie die Heckenschere auf einen flachen Untergrund.
- Vergewissern Sie sich, dass die Heckenschere ausgeschaltet ist.
- Drücken sie den Drehhebel (5) und drehen den hinteren Griff. Lassen Sie den Drehhebel los und drehen den Griff um 45 oder 90 Grad nach einer Seite, bis er einrastet und der Hebel verriegelt ist.
- Zum Zurückdrehen des Griffs in die Mitte, drücken Sie nochmal den Drehhebel und drehen den Griff etwas. Lassen Sie den Drehhebel los und drehen den Griff weiter, bis der Griff einrastet.

HINWEISE ZUM GEBRAUCH

- Erzwingen Sie nicht den Schnitt durch zu starkes und dickes Schnittmaterial. Die Schneidgeschwindigkeit kann hierbei verringert werden. Verlangsamen Sie in diesem Fall die Schnittgeschwindigkeit.
- Schneiden Sie keine Zweige oder Ästchen mit einem Durchmesser von über 15 mm oder Material, dass offensichtlich zu groß für das Messer ist. Verwenden Sie hierzu ein anderes geeignetes Werkzeug.
- Falls das Messer klemmt, stoppen Sie den Motor, ziehen Sie den Akku ab und befreien Sie das Messer. Sie können eine Hilfsschnur einsetzen, um die Schnitthöhe an einer Hecke zu bestimmen und zu kontrollieren. Siehe Bild 5. Setzen Sie die Schnur der Länge und Breite nach an die Hecke und schneiden Sie in dieser Höhe Ihre Hecke zurück. So erhalten Sie einen optimalen Schnitt an Ihrer Hecke. Siehe Bild 6.
- Tragen Sie eine Schutzbrille bei Dornen oder Stechgewächsen. Wenn Sie neue Triebe schneiden, gehen Sie mit einer ausholenden Bewegung vor, um das Material zu schneiden. Älteres Gewächs ist fester und lässt sich leicht mit einer normalen Vorwärtsbewegung schneiden.

**GEFAHR**

Berühren Sie auf keinen Fall das Messer, wenn Sie eine elektrische Leitung in das Messer bekommen. Durch den Schnitt in die Leitung kann das Messer die Spannung verschleppen und diese Spannung tragen. Halten Sie das Gerät nur am isolierten hinteren Griff, legen Sie nun das Gerät langsam ab. Nehmen Sie die verletzte Leitung vom Netz (Stecker ziehen, Sicherung ausschalten) und befreien Sie das Messer. Missachtung kann zu schweren Verletzungen und Tod führen.

**WARNUNG**

Überprüfen Sie den Schneidbereich vor Arbeitsbeginn. Entfernen Sie alle Objekte wie Schnüre, Kabelreste oder Zaunteile. Diese können in das Messer gelangen und zu Verletzungen und Beschädigungen führen.

**WARNUNG**

Vermeiden Sie beim Reinigen der Kunststoffteile den Einsatz von Lösungsmitteln. Die meisten Kunststoffe sind anfällig gegen Lösungsmittel und können durch ihre Verwendung beschädigt werden.
Verwenden Sie saubere Tücher um Verunreinigungen wie Staub, Öl, Schmierstoffe usw. zu entfernen.
Verwenden Sie zur Wartung nur Original-Ersatzteile.
Der Einsatz von anderen Teilen kann eine Gefahr verursachen oder das Produkt beschädigen.

**WARNUNG**

Bringen Sie Kunststoffteile nie in Kontakt mit Flüssigkeiten wie benzinbasierte Produkte, Öl, Bremsflüssigkeit, Kraftstoffe und Verdünnungsmittel. Diese Mittel greifen Kunststoffmaterialien an oder zerstören sie.

WARTUNG UND PFLEGE

MESSERPFLEGE

**WARNUNG**

Akkubetriebene Geräte müssen nicht in die Steckdose gesteckt werden, dadurch sind sie jedoch immer in einem sich in Betrieb befindlichen Zustand. Um schwerwiegende Verletzungen zu vermeiden muss der Akku vor jeder Wartung oder vor dem Wechseln des Messers entfernt werden.

**WARNUNG**

Entfernen Sie den Akku vor allen Reinigungs-, Wartungs- Einstell- und Reparaturarbeiten.

MESSERWARTUNG

- Schmieren Sie das Messer nach jedem Gebrauch.
- Überprüfen Sie das Messer regelmäßig auf Schäden.
- Verwenden Sie nur Original-Ersatzteile.

MESSER SCHMIEREN

Siehe Abb. 7

- Entfernen Sie den Akku.
- Schmieren Sie das Messer nach jedem Gebrauch, so hält es länger. Legen Sie das Gerät auf eine flache Unterlage. Verwenden Sie umweltgerechtes Spezialöl und bringen Sie ein wenig Öl an jede Stelle wie gezeigt.
- Sie sollten das Messer gelegentlich bei längeren Einsätzen auch häufiger schmieren. Entfernen Sie dazu den Akku und führen Sie den Vorgang durch, erst danach den Akku wiedereinsetzen.

HECKENSCHERE SCHMIEREN

Ihr Gerät ist mit wartungsfreien Lagern ausgerüstet, aus diesem Grund ist hier keine Wartung erforderlich.

**WARNUNG**

Versuchen Sie auf keinen Fall das Gerät in irgendeiner Weise zu modifizieren, umzubauen, fremdes Zubehör oder falsche Ersatzteile einzubauen. Solche Vorgehensweisen können zu Verletzungen, Beschädigung und Garantieverlust führen.

**WARNUNG**

Prüfen Sie Ihr Gerät regelmäßig auf Beschädigungen und festen Sitz der Schrauben um Verletzungen und Schäden zu vermeiden.

REINIGUNG IHRES GERÄTES**WARNUNG**

Entfernen Sie den Akku vor allen Reinigungs-, Wartungs- Einstell- und Reparaturarbeiten.

- Entfernen Sie den Akku.
- Reinigen Sie Ihr Gerät mit einem feuchten Tuch oder einem sanften Reinigungsmittel wie Seifenlauge.
- Bringen Sie Kunststoffteile nie in Kontakt mit Flüssigkeiten wie benzinbasierte Produkte, Öl, aromatisierte Öle, Bremsflüssigkeit, Kraftstoffe und Verdünnungsmittel. Diese Mittel greifen Kunststoffmaterialien an oder zerstören sie.
- Feuchtigkeit kann zu elektrischen Schlägen führen. Trocknen Sie das Gerät vor einem Einsatz sorgfältig mit einem trockenen Tuch.
- Verwenden Sie eine kleine Bürste oder einen kleinen Staubsauger mit Bürste, um Schmutz aus den kleinen Luftschlitzen am Akku und am Motorgehäuse zu entfernen.

- Halten Sie die Lüftungsschlitze stets sauber.

AUFBEWAHRUNG

Siehe Abb. 8

- Reinigen Sie Ihr Gerät gründlich bevor Sie es verstauen.
- Lagern Sie es an einem gut belüfteten, trockenen und für Kinder unzugänglichen Ort. Halten Sie das Gerät fern von korrosiven Chemikalien und Streusalz.
- Installieren Sie immer die Klingenabdeckung. Siehe Abb. 8.
- Lagern Sie den Akku bei normaler Raumtemperatur. Tiefere oder höhere Temperaturen können die Lebensdauer verringern. Lagern Sie den Akku trocken und bei einer Temperatur von weniger als 27°C.
- Lagern Sie nie entladene Akkus. Vor dem Ladevorgang müssen Sie einen zu warmen Akku abkühlen lassen.
- Die Ladung der Akkus verringert sich während der Lagerung. Je höher die Temperatur ist, desto schneller ist diese Entladung. Laden Sie Akkus bei längerer Lagerung monatlich nach. Dies erhöht die Lebensdauer und erhält die Leistungsfähigkeit.

FEHLERBEHEBUNG

PROBLEM	MÖGLICHE URSACHE	LÖSUNG
Motor startet nicht, wenn der Schalter und der Mikroschalter gedrückt wurden.	Akku ist nicht eingerastet.	Zum Einrasten des Akkus sicherstellen, dass die Laschen auf der Oberseite des Akkus eingerastet sind.
	Akku ist nicht geladen.	Akku gemäß der mit Ihrem Modell mitgelieferten Anleitung aufladen.
Motor läuft, aber Messer bewegen sich nicht.	Heckenschere ist defekt.	Heckenschere nicht benutzen und technischen Kundendienst anrufen.
Heckenschere raucht während des Betriebs.	Heckenschere ist defekt.	Heckenschere nicht benutzen und technischen Kundendienst anrufen.
Motoren brummen, aber Messer bewegen sich nicht.	Schmutz oder etwas anderes blockiert die Messer.	Entfernen Sie den Akku und beseitigen Sie die blockierenden Gegenstände aus den Messern.

ENTSORGUNG

Werfen Sie elektrische Geräte nicht in den Hausmüll. Geben Sie diese Geräte bei Recyclingzentren ab. Wenden Sie sich an die entsprechenden Behörden oder an Ihren Händler, um Auskünfte darüber zu erhalten.

Getrennte Sammlung gebrauchter Produkte und Verpackungen erlaubt die Wiederverwertung von Materialien. Die Wiederverwendung von Materialien hilft Umweltverschmutzung zu verhindern und reduziert den Bedarf an Rohmaterialien.

Entsorgen Sie Akkus am Ende der Nutzungsdauer und achten auf unsere Umwelt. Der Akku enthält Material, das für Sie und die Umwelt schädlich ist. Er muss daher separat in einer Einrichtung, die Lithium-Ionen-Batterien annimmt, entsorgt werden.

ERSATZTEILLISTE

- Klingenabdeckung – Best.-Nr. SAA12590
- Schutzabdeckung (Eingriffschutz) – Best.-Nr. SAA12592



CARACTÉRISTIQUES DU PRODUIT

Désignation du produit	Taille-haie
Type	SA560020
Moteur	40 V CC
Vitesse à vide	3000 (±10%) min-1
Vitesse de la lame	3000 (±10%) min-1
Longueur de la lame	63 cm
Distance de la lame	27 mm
Poids sans accumulateur	2.70 kg
Accumulateur	SAU16450/SAU16451
Chargeur	SAU15033/SAU16509
Niveau de pression acoustique mesuré	78,6 dB (A), k=3,0
Niveau de puissance acoustique garanti	100 dB (A)
Vibration	<2,5 m/s ² , k=1,5 m/s ²

COMPOSANTS

Voir fig. 1

1. Lame
2. Cache de protection
3. Poignée avant
4. Microrupteur
5. Système de déverrouillage par rotation
6. Poignée arrière
7. Manette de déclenchement
8. Dispositif de verrouillage
9. Cache de la lame

EXPLICATION DE LA PLAQUE SIGNALÉTIQUE PRÉSENTE SUR LE TAILLE-HAIE

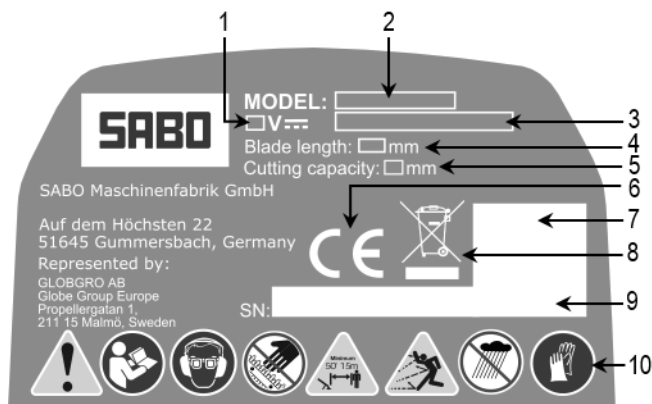







- 1 Tension de mesure
- 2 Désignation du modèle
- 3 Désignation du produit
- 4 Longueur de la lame
- 5 Distance de la lame
- 6 Marquage CE de conformité
- 7 Code QR
- 8 Cet appareil ne doit pas être jeté avec les ordures ménagères. Affecter l'appareil, les accessoires et l'emballage à un recyclage respectueux de l'environnement
- 9 Numéro d'identification du produit et date de production
- 10 Obligations, interdictions et avertissements



EXPLICATION DES SYMBOLES

Certains des symboles suivants pourraient être utilisés avec ce produit. Veuillez les observer et vous familiariser avec leur signification. Une bonne compréhension de ces symboles vous permet d'utiliser le produit de manière plus efficace et plus sûre.

SYMBOLE	DESCRIPTION/EXPLICATION
	Mesures de sécurité importantes. Il s'agit ici de votre sécurité.
	Lisez les instructions d'utilisation et respectez les avertissements et les consignes de sécurité.

	Portez une protection oculaire et auditive.
	Des objets peuvent rebondir et causer des blessures ou des dommages matériels. Portez des vêtements de protection et des bottes !
	Portez des gants de travail épais et antidérapants.
	Les personnes, en particulier les enfants, et les animaux doivent se trouver à une distance minimum de 15 m de la zone de travail.
	N'utilisez pas votre appareil sous la pluie.
	Danger – Éloignez les mains et les pieds de la lame.

Les mentions d'avertissement suivantes et leur signification doivent indiquer le degré de risque lié à ce produit.

SYMBOLE	SIGNAL	SIGNIFICATION
	DANGER :	Désigne une situation de danger immédiat qui, si elle n'est pas évitée, peut entraîner la mort ou de graves blessures.
	AVERTISSEMENT :	Désigne une situation de danger possible qui, si elle n'est pas évitée, peut entraîner la mort ou de graves blessures.
	ATTENTION :	Désigne une situation de danger possible qui, si elle n'est pas évitée, peut entraîner des blessures légères ou modérées.
	ATTENTION :	(sans symbole d'avertissement de sécurité) Désigne une situation qui peut entraîner des dommages matériels.

UTILISATION CONFORME

Ce taille-haie est destiné à couper et tailler des haies et des arbustes à domicile. Il n'est pas destiné à couper au-dessus de la hauteur des épaules.

- L'appareil doit être utilisé exclusivement aux fins suivantes :
 - Coupe et taille de haies, d'arbustes et de buissons à domicile
Toute autre utilisation est considérée comme non conforme ; le fabricant n'endosse aucune responsabilité pour les dommages qui en résultent ; l'utilisateur est seul responsable du risque. Le respect des conditions d'utilisation, de maintenance et d'entretien fait également partie d'une utilisation conforme aux prescriptions.
- En cas d'utilisation dans des terrains, parcs ou structures sportives publics ou sur des routes et exploitations agricoles et forestières, une prudence particulière est de mise.
- Le taille-haie n'est pas destiné à couper au-dessus de la hauteur des épaules.
- Le taille-haie n'est pas adapté aux travaux forestiers.
- Veillez noter que cet appareil n'a pas été construit pour un usage commercial, artisanal ou industriel dans le cadre d'une utilisation conforme. Nous déclinons toute garantie si l'appareil est utilisé dans le commerce, l'artisanat ou l'industrie ainsi que pour des activités équivalentes.
- L'utilisation de tout appareil supplémentaire ou ajouté non validé par le fabricant n'est pas autorisée. En cas d'utilisation d'un tel appareil supplémentaire ou ajouté, la conformité CE et la garantie sont annulées. Les modifications arbitraires sur cet appareil excluent la responsabilité du fabricant pour les dommages qui en résulteraient.
- Malgré une utilisation conforme et la prudence de l'utilisateur, il existe un risque résiduel. Soyez toujours vigilant en utilisant l'appareil.

Fiche de données de sécurité

Votre taille-haie a été développé et fabriqué avec les plus hautes exigences en termes de fiabilité, d'ergonomie et de sécurité. En cas d'entretien régulier, l'appareil fonctionnera sans dysfonctionnement et en toute sécurité pendant de nombreuses années.

CONSIGNES DE SÉCURITÉ

 AVERTISSEMENT
Lisez toutes les consignes de sécurité et les instructions. Le non-respect des consignes de sécurité et des instructions peut entraîner un choc électrique, un incendie et/ou de graves blessures.

Conservez toutes les consignes de sécurité et les instructions.

Le terme « outil électrique » utilisé dans les consignes de sécurité fait référence aux outils électriques fonctionnant sur secteur (avec câble d'alimentation) et aux outils électriques fonctionnant avec des accumulateurs (sans câble d'alimentation).

Sécurité sur le lieu de travail

- La zone de travail doit être propre et bien éclairée.** Une zone de travail en désordre ou mal éclairée peut être à l'origine d'accidents.
- Ne travaillez pas avec l'outil électrique dans un environnement explosible, dans lequel se trouvent des liquides inflammables, des gaz ou des poussières.** Les outils électriques génèrent des étincelles qui peuvent enflammer la poussière ou les vapeurs.
- Tenez les enfants et les autres personnes à distance lors de l'utilisation de l'outil électrique.** En cas d'inclinaison, vous risquez de perdre le contrôle de l'appareil.
- N'utilisez pas l'appareil en cas de mauvaises conditions météo, lorsqu'il y a un risque de foudre.

Sécurité électrique

- Évitez tout contact du corps avec les surfaces reliées à la terre comme celles des tuyaux, des radiateurs, des cuisinières et des réfrigérateurs. Il y a un risque élevé de choc électrique lorsque vous êtes relié à la terre.
- N'exposez pas les outils électriques à la pluie et à l'humidité. La pénétration d'eau dans un outil électrique augmente le risque d'un choc électrique.

Sécurité des personnes

- **Soyez vigilant. Faites attention à ce que vous faites et effectuez les travaux avec un outil électrique de manière raisonnable. N'utilisez pas d'outil électrique lorsque vous êtes fatigué ou sous l'influence de drogues, d'alcool ou de médicaments.** Un moment d'inattention lors de l'utilisation de l'outil électrique peut entraîner de graves blessures.
- **Portez un équipement de protection individuelle et toujours des lunettes de protection.** Le port de l'équipement de protection individuelle comme un masque anti-poussières, des chaussures de sécurité, un casque de protection ou une protection auditive en fonction du type et de l'utilisation de l'outil électrique réduit le risque de blessures.
- **Évitez une mise en service accidentelle. Assurez-vous que l'outil électrique est arrêté avant d'insérer l'accumulateur, de le saisir ou de le porter.** Si vous posez le doigt sur les interrupteurs en portant l'outil électrique ou que vous insérez l'accumulateur avec l'appareil en marche, cela peut conduire à des accidents.
- **Retirez les outils de réglage ou les tournevis avant de mettre en marche l'outil électrique.** Un outil ou une clé qui se trouve dans une pièce rotative de l'appareil peut entraîner des blessures.
- **Évitez d'adopter une posture non ergonomique.** Assurez-vous d'avoir une bonne tenue au sol et gardez toujours l'équilibre. Vous pouvez ainsi mieux contrôler l'outil électrique en cas d'imprévu.
- **Portez des vêtements appropriés. Ne portez pas de vêtements amples ou de bijoux. Tenez vos cheveux, vêtements et gants à distance des pièces mobiles.** Les vêtements amples, bijoux ou cheveux longs peuvent être happés par les pièces mobiles.

Manipulation et utilisation d'outils électriques avec le plus grand soin

- **Ne surchargez pas l'appareil. Utilisez l'outil électrique adapté à vos travaux.** Avec un outil électrique adapté, vous travaillez de manière plus efficace et plus sûre dans la plage de puissance indiquée.
- **N'utilisez pas d'outil électrique dont l'interrupteur est défectueux.** Un outil électrique qui ne peut plus être mis en marche ou arrêté est dangereux et doit être réparé.
- **Retirez l'accumulateur avant d'effectuer les réglages de l'appareil, de remplacer des accessoires ou de jeter l'appareil.** Cette mesure de sécurité empêche le démarrage involontaire de l'outil électrique.
- **Tenez les outils électriques non utilisés hors de portée des enfants. Ne laissez pas des personnes qui ne sont pas familiarisées avec l'appareil ou qui n'ont pas lu ces instructions utiliser l'appareil.** Les outils électriques sont dangereux lorsqu'ils sont utilisés par des personnes non expérimentées.
- **Entretenez soigneusement votre appareil. Contrôlez le bon fonctionnement des pièces mobiles. Assurez-vous qu'aucune pièce de l'appareil n'est endommagée. Contrôlez le montage et tous les autres éléments qui peuvent avoir une influence sur le fonctionnement de l'appareil. Lorsque des pièces sont endommagées, faites réparer votre appareil avant de l'utiliser.** De nombreux accidents sont dus à des outils électriques mal entretenus.
- **Veillez à ce que les outils de coupe restent aiguisés et propres.** Les outils de coupe avec des arêtes aiguisées bien entretenues se bloquent beaucoup moins rapidement et sont plus faciles à guider.
- **Utilisez des outils électriques, des accessoires, des outils, etc. en respectant leurs instructions. Prenez en compte pour cela les conditions de travail et la tâche à effectuer.** L'utilisation d'outils électriques pour d'autres applications que celles prévues peut entraîner de graves blessures.

Consignes de sécurité pour les appareils avec accumulateur

- **Assurez-vous avant l'insertion de l'accumulateur que l'interrupteur est sur "Arrêt" ou qu'il est verrouillé.** L'insertion d'un accumulateur dans un appareil en marche peut entraîner des accidents.
- **Chargez l'accumulateur de votre appareil uniquement avec un chargeur indiqué par le fabricant.** Un chargeur inapproprié peut causer un incendie lorsqu'il est utilisé avec un autre type d'accumulateur que celui recommandé par le fabricant.
- **Un type d'accumulateur spécifique doit être utilisé pour chaque appareil avec accumulateur.** L'utilisation d'autres accumulateurs peut provoquer un incendie.
- **Ne stockez pas d'accumulateur non utilisé à proximité d'objets métalliques, par ex. des trombones, des pièces, des clés, des vis, des clous ou de tout autre objet susceptible d'entraîner une connexion des contacts.** Le court-circuit des contacts de l'accumulateur peut entraîner des brûlures ou des incendies.
- **Évitez tout contact avec le liquide de l'accumulateur dû à une utilisation non conforme. Si du liquide d'accumulateur est déversé, la zone contaminée doit être rincée à l'eau claire. Consultez un médecin si le liquide entre en contact avec les yeux.** Une projection de liquide provenant de l'accumulateur peut entraîner des irritations ou des brûlures.
- **Toutes les consignes de sécurité relatives au maniement, au stockage, au rangement, au transport et à l'élimination des batteries lithium-ion ainsi que les mesures de premiers secours et les mesures pour la lutte contre l'incendie sont disponibles dans la « fiche de données de sécurité du produit » sur www.sabo-online.com dans les manuels d'utilisation.**

Numéro du service de renseignement pour les batteries lithium-ion

+49 (0) 2261 704-0

Réparations

- **Faites réparer votre outil électrique uniquement par du personnel qualifié et avec des pièces de rechange d'origine.** Cela permet ainsi de garantir la sécurité de l'outil électrique.

CONSIGNES DE SÉCURITÉ

- **Tenez les parties du corps éloignées de la lame de coupe. Ne retirez pas de matériau de coupe ou ne tenez pas le matériau à couper pendant le déplacement des lames. Les lames continuent de tourner dans le vide après l'arrêt. Assurez-vous que l'interrupteur est désactivé lorsque vous retirez le matériau bloqué.** Une seconde d'inattention lors de l'utilisation du taille-haie peut entraîner de graves blessures.
- **Portez le taille-haie avec la poignée et lorsque les lames sont arrêtées. Utilisez toujours le cache des lames lorsque vous transportez ou stockez le taille-haie.** Le maniement conforme du taille-haie réduit le risque de blessures par les lames.
- **Tenez fermement l'outil uniquement sur les parties de la poignée isolées, car la lame de coupe pourrait entrer en contact avec des câbles électriques cachés.** Si la lame de coupe touche ou coupe un câble électrique, des pièces métalliques de l'outil électrique pourraient être mises sous tension et exposer l'utilisateur à un choc électrique.
- **Tenez les câbles à distance de la zone de coupe.** Le câble pourrait se coincer sous des branches pendant le fonctionnement et être coupé par la lame par inadvertance.
- **Utilisez les deux mains pour utiliser le taille-haie. L'utilisation d'une seule main peut entraîner une perte de contrôle et causer de graves blessures.**
- **DANGER – Éloignez les mains et les pieds de la lame.** Le contact avec la lame peut entraîner de graves blessures.

- **AVERTISSEMENT – Utiliser le taille-haie uniquement avec la poignée et le cache de protection correctement montés. L'utilisation du taille-haie sans la poignée fournie ou le cache de protection peut entraîner de graves blessures.**

MONTAGE DÉBALLAGE

- Ce produit ne requiert aucun montage.
- Retirez le produit et les accessoires du carton avec précaution. Vérifiez si tous les éléments indiqués sur la liste de colisage sont bien présents.
- Examinez attentivement le produit et assurez-vous qu'aucun dommage n'est survenu pendant le transport.
- Ne jetez pas l'emballage du produit avant d'avoir examiné attentivement le produit et vérifié qu'il fonctionne correctement.

LISTE DE COLISAGE

- Taille-haie
- Mode d'emploi

MISE EN SERVICE

Pour des instructions complètes relatives à la charge, veuillez lire le mode d'emploi de votre chargeur et accumulateur.

VEUILLEZ NOTER : Retirez toujours l'accumulateur avant de porter ou de transporter l'outil pour éviter de graves blessures et ne le tenez pas à proximité du bouton de déverrouillage.

INSERTION DE L'ACCUMULATEUR

Voir fig. 2

- Alignez l'arête de l'accumulateur avec la fente dans le compartiment de l'accumulateur du taille-haie.
- Poussez l'accumulateur vers le bas jusqu'à ce qu'il s'enclenche.

RETRAIT DE L'ACCUMULATEUR

Voir fig. 2

- Appuyez sur le bouton de déverrouillage (10) de l'accumulateur, retirez ensuite l'accumulateur du compartiment.
- Prenez l'accumulateur et retirez-le du taille-haie.



PRUDENCE

Lorsque vous insérez l'accumulateur dans votre taille-haie, assurez-vous que la rainure dans l'accumulateur est alignée avec celle du taille-haie. Une utilisation non conforme de l'accumulateur peut endommager les pièces internes.

MISE EN MARCHÉ DU TAILLE-HAIE

Voir fig. 3

- Retirez la protection des lames.
- Insérez l'accumulateur.
- Comme sécurité supplémentaire, un microrupteur (4) est situé dans la poignée avant. Tenez le taille-haie avec les deux mains lors de l'utilisation. Une main appuie sur le bouton de verrouillage (8) et la manette de déclenchement (7) et l'autre main appuie sur le microrupteur (4).
- Relâchez le bouton de verrouillage (8) et appuyez sur la manette de déclenchement (7) et le microrupteur (4) pour continuer à l'utiliser.

ARRÊT DU TAILLE-HAIE

Voir fig. 3

- Relâchez le microrupteur (4) et la manette (7) pour arrêter le taille-haie.
- Après le relâchement de la manette de déclenchement (7), le bouton de verrouillage de sécurité (8) revient automatiquement en position de verrouillage.
- Retirez l'accumulateur du taille-haie.

UTILISATION DE LA POIGNÉE ARRIÈRE ROTATIVE

Voir fig. 4

- Posez le taille-haie sur un sol plat.
- Assurez-vous que le taille-haie est arrêté.
- Appuyez sur le levier rotatif (5) et tournez la poignée arrière. Relâchez le levier rotatif et tournez la poignée à 45 ou 90 degrés d'un côté, jusqu'à ce qu'il s'enclenche et que le levier soit verrouillé.
- Pour faire revenir la poignée au milieu, appuyez à nouveau sur le levier rotatif et tournez légèrement la poignée. Relâchez le levier rotatif et tournez la poignée jusqu'à ce qu'elle s'enclenche.

REMARQUES RELATIVES À L'UTILISATION

- Ne forcez pas la coupe d'un matériau trop dur et épais. La vitesse de coupe peut ici être réduite. Réduisez dans ce cas la vitesse de coupe.
- Ne coupez pas de branches d'un diamètre de plus de 15 mm ou des matériaux qui semblent trop gros pour la lame. Utilisez ici un outil adapté à cet effet.
- Si la lame est coincée, arrêtez le moteur, retirez l'accumulateur et libérez la lame. Vous pouvez utiliser un cordon pour définir et contrôler la hauteur de coupe d'une haie. Voir figure 5. Placez le cordon dans le sens de la longueur et de la largeur sur la haie et coupez votre haie à cette hauteur. Vous obtenez ainsi une coupe optimale de votre haie. Voir figure 6.
- Portez des lunettes de protection en cas d'épines ou de plantes piquantes. Effectuez de larges mouvements pour couper de nouvelles pousses. Une plante ancienne est plus dure et peut être coupée facilement en avançant normalement.



DANGER

Ne touchez en aucun cas la lame lorsqu'un câble électrique entre en contact avec la lame. En cas de coupe d'un câble, la tension peut être transmise à la lame. Arrêtez l'appareil uniquement à l'aide de la poignée arrière isolée, puis posez l'appareil doucement. Débranchez le câble endommagé de l'alimentation (tirez le connecteur, désactivez le fusible) et libérez la lame. Le non-respect de ces consignes peut entraîner de graves blessures pouvant être mortelles.

**AVERTISSEMENT**

Contrôlez la zone de coupe avant le début des travaux. Retirez tous les objets comme les cordons, les restes de câble ou les éléments de clôture. Ceux-ci peuvent entrer en contact avec la lame et causer des blessures et des dommages.

**AVERTISSEMENT**

Évitez d'utiliser des solvants lors du nettoyage des pièces en plastique. La plupart des plastiques sont sensibles aux solvants et peuvent être endommagés par leur utilisation.

Utilisez un chiffon propre pour éliminer les saletés comme la poussière, l'huile, les lubrifiants, etc.

Utilisez uniquement des pièces de rechange d'origine pour l'entretien.

L'utilisation d'autres pièces peut entraîner un danger ou endommager le produit.

**AVERTISSEMENT**

Ne mettez jamais les pièces en plastique en contact avec des liquides comme les produits à base d'essence, de l'huile, du liquide de frein, des carburants et des diluants. Ces produits attaquent les plastiques ou les détruisent.

MAINTENANCE ET ENTRETIEN**NETTOYAGE DE LA LAME****AVERTISSEMENT**

Les appareils fonctionnant avec des accumulateurs ne doivent pas être branchés sur secteur, ils sont cependant toujours en état de fonctionnement.

Pour éviter de graves blessures, l'accumulateur doit être retiré avant tous les travaux de maintenance ou avant le remplacement de la lame.

**AVERTISSEMENT**

Retirez l'accumulateur avant tous les travaux de nettoyage, d'entretien, de réglage et de réparation.

ENTRETIEN DE LA LAME

- Lubrifiez la lame après chaque utilisation.
- Contrôlez régulièrement la lame pour s'assurer qu'elle ne présente pas de dommages.
- Utilisez uniquement des pièces de rechange d'origine.

LUBRIFICATION DE LA LAME

Voir fig. 7

- Retirez l'accumulateur.
- Lubrifiez la lame après chaque utilisation pour augmenter sa durée de vie. Posez l'appareil sur un sol plat. Utilisez une huile spéciale respectueuse de l'environnement et mettez un peu d'huile à chaque emplacement indiqué.
- Vous devez lubrifier occasionnellement la lame, et plus souvent en cas d'utilisation prolongée. Retirez l'accumulateur et suivez la procédure pour réutiliser l'accumulateur.

LUBRIFICATION DU TAILLE-HAIE

Votre appareil est équipé de paliers sans entretien, pour cette raison, il ne requiert pas de maintenance.

**AVERTISSEMENT**

N'essayez en aucun cas de modifier l'appareil d'une quelconque façon, de transformer ou d'ajouter des accessoires étrangers ou de mauvaises pièces de rechange. Ces procédures peuvent entraîner des blessures, des dommages et une perte de la garantie.

**AVERTISSEMENT**

Contrôlez régulièrement votre appareil pour vous assurer qu'il ne présente pas de dommages et que les vis sont bien fixées pour éviter des blessures et des dommages.

NETTOYAGE DE VOTRE APPAREIL**AVERTISSEMENT**

Retirez l'accumulateur avant tous les travaux de nettoyage, d'entretien, de réglage et de réparation.

- Retirez l'accumulateur.
- Nettoyez votre appareil à l'aide d'un chiffon humide ou d'un produit de nettoyage doux comme une solution savonneuse.
- Ne mettez jamais les pièces en plastique en contact avec des liquides comme les produits à base d'essence, de l'huile, de l'huile aromatisée, du liquide de frein, des carburants et des diluants. Ces produits attaquent les plastiques ou les détruisent.
- L'humidité peut entraîner un choc électrique. Séchez soigneusement l'appareil avec un chiffon sec avant de l'utiliser.
- Utilisez une petite brosse ou un petit aspirateur avec une brosse pour retirer la saleté des petites fentes d'aération sur l'accumulateur et sur le carter du moteur.
- Veillez à ce que la fente d'aération reste toujours propre.

CONSERVATION

Voir fig. 8

- Nettoyez soigneusement votre appareil avant de le ranger.
- Rangez-le dans un endroit bien ventilé, sec et hors de portée des enfants. Ne stockez pas l'appareil avec des produits chimiques corrosifs et du sel de déneigement.

- Installez toujours le cache de la lame. Voir fig. 8.
- Stockez l'accumulateur à une température ambiante normale. Des températures plus basses ou plus élevées peuvent réduire la durée de vie de l'appareil. Stockez l'accumulateur dans un endroit sec et à une température inférieure à 27 °C.
- Ne stockez jamais des accumulateurs déchargés. Laissez refroidir un accumulateur chaud avant de le recharger.
- La charge de l'accumulateur diminue pendant le stockage. Plus la température est élevée, plus cette décharge est rapide. Rechargez les accumulateurs tous les mois en cas de stockage prolongé. Cela permet d'augmenter la durée de vie et de maintenir la capacité de puissance.

DÉPANNAGE

PROBLÈME	CAUSE POSSIBLE	SOLUTION
Le moteur ne démarre pas lorsque la manette et le microrupteur ont été actionnés.	L'accumulateur n'est pas enclenché.	Pour l'enclenchement de l'accumulateur, veiller à ce que les languettes sur le côté supérieur de l'accumulateur soient enclenchées.
	L'accumulateur n'est pas chargé.	Recharger l'accumulateur conformément au manuel fourni avec votre appareil.
Le moteur tourne, mais les lames ne bougent pas.	Le taille-haie est défectueux.	Ne pas utiliser le taille-haie et contacter le service après-vente agréé.
Le taille-haie fume pendant le fonctionnement.	Le taille-haie est défectueux.	Ne pas utiliser le taille-haie et contacter le service après-vente agréé.
Les moteurs tournent, mais les lames ne bougent pas.	Des impuretés ou autre bloquent les lames.	Retirez l'accumulateur et éliminez les éléments qui bloquent les lames.

ÉLIMINATION DE L'APPAREIL

Ne jetez pas l'appareil électrique avec les ordures ménagères. Éliminez cet appareil dans un centre de recyclage. Contactez les autorités compétentes ou votre revendeur pour plus d'informations à ce sujet.

Le tri des produits et des emballages usagés permet le recyclage des matériaux. Le recyclage des matériaux aide à empêcher la pollution de l'environnement et réduit les besoins en matières premières.

Éliminez l'accumulateur à la fin de sa durée de vie et dans le respect de l'environnement. L'accumulateur contient un matériau qui est dangereux pour vous et pour l'environnement. Il doit être éliminé séparément dans un centre de collecte de batteries lithium-ion.

LISTE DES PIÈCES DE RECHANGE

- Cache de la lame – n° d'art. SAA12590
- Cache de protection (protection anti-manipulation) – n° d'art. SAA12592



Batteries



PRODUCT DATA

Product description	Hedge trimmer
Type	SA560020
Motor	40 V DC
Idling speed	3000 (±10%) rpm
Blade speed	3000 (±10%) rpm
Cutter length	63 cm
Cutter distance	27 mm
Weight without battery	2.70 kg
Battery	SAU16450/SAU16451
Charger	SAU15033/SAU16509
Measured sound pressure level	78.6 dB (A), k=3.0
Guaranteed sound power level	100 dB (A)
Vibration	<2.5 m/s ² , k=1.5 m/s ²

COMPONENTS

See figure 1

1. Blade
2. Protective cover
3. Front handle
4. Microswitch
5. Rotary relief
6. Rear handle
7. Trigger switch
8. Trigger lock
9. Blade cover

EXPLANATION OF THE IDENTIFICATION PLATE ON THE HEDGE TRIMMER

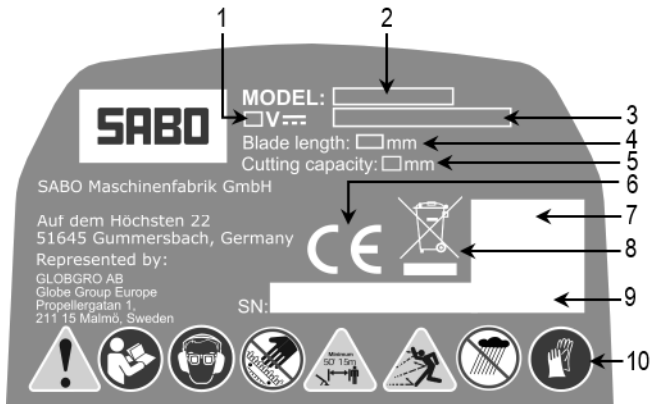









- 1 Rated voltage
- 2 Type description
- 3 Product description
- 4 Cutter length
- 5 Cutter distance
- 6 CE conformity mark
- 7 QR code
- 8 Do not dispose of this appliance with household waste. Device, accessories and packaging must be disposed of in an environmentally friendly way
- 9 Production identification number and date of production
- 10 Instruction, prohibition and warning information

EXPLANATION OF THE SYMBOLS

Some of the following symbols may be used with this product. Please look at these and learn their meaning. A good understanding of these symbols allows you to use the product better and safer.

SYMBOL	DESCRIPTION/EXPLANATION
	Important safety measures This is about your safety.
	Read the operating instructions and note the warnings and safety requirements.

	Wear eye and ear protection.
	Objects can collide and cause injuries or damage. Wear protective clothing and boots.
	Wear thick and non-slip work gloves.
	Keep persons, especially children and animals, at least 15 m from the work area.
	Do not use device in the rain.
	Danger – Keep hands and feet away from blade.

The following signal words and meanings should highlight the degree of risk associated with this product.		
SYMBOL	SIGNAL	MEANING
	DANGER:	Describes an immediate dangerous situation that, if it is not prevented, can lead to death or serious injuries.
	WARNING:	Describes a possible dangerous situation that, if it is not prevented, can lead to death or serious injuries.
	ATTENTION!	Describes a possible dangerous situation that, if it is not prevented, can lead to small and medium injuries.
	ATTENTION!	(without safety symbol) Describes a situation, which can lead to material damage.

INTENDED USE

The hedge trimmer is designed for cutting and trimming hedges and shrubs in domestic use. It is not designed for cutting above shoulder height.

- The appliance may only be used for the following purposes:
 - Cutting and trimming hedges, shrubs and bushes in domestic use.

Any use going beyond this is considered not proper; the manufacturer is not liable for any damage resulting from such use, the risk is borne by the user alone. Proper use also includes adherence to the operation, maintenance and service conditions prescribed by the manufacturer.
- Special care is required during use in public areas, parks, sports facilities, on roads and in agricultural and forestry operations.
- The hedge trimmer is not designed for cutting above shoulder height.
- The hedge trimmer is not designed for forestry work.
- Please note that this appliance has intentionally not been designed for commercial, trade or industrial use. We do not assume any guarantee if the appliance is used in commercial, trade or industrial companies or equivalent activities.
- The use of any additional equipment and attachments not approved by the manufacturer is prohibited. If such additional equipment and attachments are used, the CE conformity and guarantee are considered null and void. Unauthorised modifications to this appliance exclude the manufacturer from liability for any damage resulting from these modifications.
- There is a residual risk despite the intended use and particular care of the user. Please always use the appliance with care.

Safety datasheet

Your hedge trimmer has been developed and produced with the highest levels of reliability, user-convenience and user safety. If maintained carefully, the device will work reliably and fault-free for many years.

SAFETY INFORMATION

 WARNING
Read all the safety warnings and instructions.
Electric shock, fire, and/or serious injuries can result from non-observance of the safety information and instructions.

Retain all the safety warnings and instructions for the future.

The term "power tool" used in the safety information refers to mains-powered electric tools (with mains cable) and to battery-powered tools (without mains cable).

Workplace safety

- Keep your work area clean and well lit. Messy or unlit work areas can lead to accidents.
- Do not use the power tool in an explosive environment with flammable liquids, gases or dust. Power tools generate sparks, which can ignite the dust or vapours.
- Keep children and other persons at a distance when using the power tool. If distracted, you may lose control of the device.
- Do not use the appliance in bad weather if there is a danger that lightning could strike.

Electrical safety

- Avoid touching earthed surfaces such as pipes, heaters, ovens and fridges. There is an increased risk of electric shock if your body is earthed.
- Keep power tools out of the rain and wet. Water penetrating a power tool increases the risk of an electric shock.

Personal safety

- **Pay attention. Watch what you are doing and take care when working with a power tool. Do not use a power tool if you are tired or under the influence of drugs, alcohol or medication.** A moment of inattention during use of the power tool can lead to serious injuries.
- **Wear personal protective equipment and always safety goggles.** Wearing personal protective equipment, such as dust masks, non-slip safety gloves, a helmet or ear protectors reduces the risk of injuries depending on the type and use of power tool.
- **Avoid accidental start up. Ensure that the power tool is switched off before inserting the battery, carrying lifting or carrying it.** If your finger touches the switch when carrying the power tool or if the battery is inserted when the power tool is on, it may lead to accidents.
- **Remove setting tools or screw keys before switching on the power tool.** A tool or key inside a rotating tool can lead to injuries.
- **Avoid unergonomic postures.** Make sure you are standing on safe base and keep your balance at all times. This allows you to control power tool better in unexpected situations.
- **Wear appropriate clothing. Do not wear loose-fitting clothing or jewellery. Keep hair, clothing and gloves away from moving parts.** Loose-fitting clothing, jewellery and long hair can be trapped in moving parts.

Careful handling and use of power tools

- **Do not overload the tool. Use the right power tool for your task.** You work better and more safely in the stated performance range with the right power tool.
- **Do not use a power tool if its switch is defective.** A power tool, which can no longer be switched on or off, is dangerous and must be repaired.
- **Remove the battery before adjusting settings, replacing accessories or after use.** The safety provisions prevent the power tool from starting accidentally.
- **Store all unused power tool out of the reach of children. Do not let persons use the device, who are unfamiliar with it or who have not read these instructions.** Power tools are dangerous if they are used by inexperienced persons.
- **Carefully maintain your device. Check the moving parts work correctly. Ensure that no part of the device is damaged. Check the assembly and all other elements that could affect the operation of the device. If parts are damaged, you must get your device repaired before use.** Many accidents are caused by poorly maintained power tools.
- **Keep cutting tools sharp and clean.** Carefully maintained cutting tools with sharp cutting edges get stuck less often and are easier to use.
- **User power tools, accessories, insert tools, etc. according to their instructions. Consider the working conditions and work to be performed.** Using power tools for other applications other than intended can lead to dangerous situations.

Specific safety provisions for power tools

- **Before inserting the battery, ensure that the switch is either at "Off" or is locked.** Inserting a battery into a switched-on device can lead to accidents.
- **Charge your device's battery only with the charger specified by the manufacturer.** An unsuitable charger can cause a fire if it is used with a battery type other than that specified by the manufacturer.
- **A specific battery type must be used for each battery -powered tool.** The use of a different battery may lead to fire.
- **Keep an unused battery away from metal objects such as paperclips, coins, keys, screws, nails and all other objects that could connect the contacts.** A short circuit of the battery can cause burning or fires.
- **Avoid all contact with battery fluid because of misuse. If battery fluid escapes, the affected area must be rinsed with fresh water. See a doctor if battery fluid comes into contact with the eyes.** Splashed battery fluid can cause irritations or burns.
- **All safety information regarding the handling, storage, safekeeping, transport, disposal of the lithium-ion battery and first-aid measures and measures for combating fires is contained in the "Product safety datasheet" at www.sabo-online.com under Instructions.**

Information hotline for lithium ion batteries

+49 (0) 2261 704-0

Repair

- **Only have your power tool repaired by a qualified expert and only with original spare parts.** This ensures that the power tool remains safe.

SAFETY INSTRUCTIONS

- **Keep body parts away from the blade. Do not remove cut material or hold material being cut while the blades are moving. The blades continue to turn after switching off. Ensure that the switch is turned off when you are removing stuck material.** A brief moment of inattention during use of the hedge trimmer can lead to serious injuries.
- **Hold the hedge trimmer by the handle and when the cutting blades are at rest. Always use the blade cover when transporting or storing the hedge trimmer.** Correctly handling the hedge trimmer reduces possible injuries from the cutter.
- **Only hold the tool by the insulated parts of the handle because the cutting blade could come into contact with hidden power cables.** If the cutter touches or cuts a live cable, metal parts of the power tool can become live and expose the user to an electric shock.
- **Keep cable away from cutting area.** During use, the cable could become hidden by branches and be accidentally cut by the blade.
- **Use both hands when using the hedge trimmer. Use with only one hand can lead to loss of control and cause serious injuries.**
- **DANGER – Keep hands and feet away from blade.** Contact with the blade will cause serious injuries.
- **WARNING – Only use the hedge trimmer with correctly fitted handle and protective cover. Using the hedge trimmer without the handle or protective cover provided can lead to serious injuries.**

ASSEMBLY

UNPACKING

- This product does not need to be assembled.
- Carefully remove the product and accessories from the box. Check whether all the objects listed in the list of contents are included.
- Inspect the product carefully and ensure that no damage has occurred during the transport.
- Do not immediately dispose of the packaging material until you have carefully inspected and successfully used the product.

PACKING LIST

- Hedge trimmer
- Operating instructions

COMMISSIONING

For full instructions about charging, please read the operating instructions for your battery and charger model.

PLEASE NOTE: To prevent serious injuries when carrying or transporting the tool, always remove the battery first and do not hold it close to the release button.

INSERTING THE BATTERY

See figure 2

- Align the bars on the battery with the slots in the battery compartment of the hedge trimmer.
- Push the battery down until it locks in position.

REMOVING THE BATTERY

See figure 2

- Press the battery release button (10), the battery can then be removed from the battery compartment.
- Hold the battery and remove it from the hedge trimmer.



CAUTION

When you insert the battery into your hedge trimmer, ensure that the ridge in the battery is aligned with the groove in the hedge trimmer. Incorrectly inserting the battery can lead to damage to the internal parts.

SWITCH ON THE HEDGE TRIMMER

See figure 3

- Remove the blade protection.
- Insert the battery.
- For extra safety, there is a microswitch (4) in the front handle. When using the hedge trimmer, hold with both hands. One hand presses the trigger block (8) and the trigger switch (7) and the other hand presses the microswitch (4).
- Release the trigger block (8) and the press the trigger switch (7) and the microswitch (4) for further operation.

SWITCH OFF HEDGE TRIMMER

See figure 3

- Release the microswitch (4) and the trigger (7) in order to stop the hedge trimmer.
- After releasing the trigger switch (7), the safety button (8) automatically returns to the lock position.
- Remove the battery from the hedge trimmer.

USE THE ROTATING REAR HANDLE

See figure 4

- Place the hedge trimmer on a flat base.
- Ensure that the hedge trimmer is switched off.
- Press the rotary lever (5) and turn the rear handle. Release the rotary lever and turn the handle by 45 or 90 degrees until it catches and the lever is locked.
- To return the handle to the middle, press the rotary lever again and turn the handle slightly. Release the rotary lever and turn the handle again until the handle locks.

INSTRUCTIONS FOR USE

- Do not force the cutting through strong and thick material. The cutting speed can be reduced for this. In this case slow the cutting speed.
- Do not cut branches or twigs with a diameter of 15 mm or material that is obviously too big for the cutter. Use a different, suitable tool for this.
- If the cutter sticks, stop the motor, remove the battery and release the cutter. You can use a piece of string as a guide to determine and check the cutting height on a hedge. See figure 5 Place the piece of string on the hedge for the length and width and cut your hedge at this height. This achieves an optimum cut for your hedge. See figure 6
- Wear safety goggles if there are thorns or prickly plants. When cutting new shoots, use a sweeping motion to cut the material. Older growth is more solid and can be cut with a normal forwards motion.



DANGER

Never touch the cutter if you get an electric cable in the cutter. By cutting into the cable, the cutter can become live and carry this voltage. Only hold the device by the insulated rear handle, slowly put down the device. Disconnect the damaged cable from the power supply (pull out the plug, switch off the fuse) and release the cutter. Misuse can lead to serious injuries or death.



WARNING

Check the cutting area before starting work. Remove all objects such as string, cables or fence parts. These can get in the cutter and lead to injuries and damage.



WARNING

When cleaning the plastic parts, do not use solvents. Most plastics are sensitive to solvents and can be damaged by their use. Use a clean cloth to remove dirt such as dust, oil, lubricants etc. Only use original spare parts for maintenance. The use of other parts can cause danger or damage the product.



WARNING

Never bring plastic parts into contact with liquids such as petrol-based products, oil, brake fluid, fuels and diluents. These can attack plastic materials or destroy them.

MAINTENANCE AND CARE
CUTTER CARE



WARNING

Battery-powered devices do not have to be plugged in, as result they are always in a powered state, however. In order to prevent serious injuries, the battery has to be removed before any maintenance or before changing the cutter.



WARNING

Remove the battery before all cleaning, maintenance, setting and repair work.

CUTTER MAINTENANCE

- Lubricate the cutter after each use.
- Inspect the cutter regularly for damage.
- Only use original spare parts.

LUBRICATE THE CUTTER

See figure 7

- Remove the battery.
- Lubricate the cutter after each use, this helps it to last longer. Place the device a flat base. Use special, environmentally friendly oil and apply a little oil at each point as shown.
- You should occasionally lubricate the cutter, also more frequently if used for longer periods. To do this, remove the battery and carry out the procedure before replacing the battery.

LUBRICATE THE HEDGE TRIMMER

Your device is fitted with maintenance-free bearings, for this reason no maintenance is necessary here.



WARNING

Never try to modify, convert the device of fit third-party accessories or the wrong spare parts. These procedures can lead to injuries, damage and can void the guarantee.



WARNING

To prevent injuries and damage, regularly check your device for damage and that the screws are tight.

CLEANING YOUR DEVICE



WARNING

Remove the battery before all cleaning, maintenance, setting and repair work.

- Remove the battery.
- Clean your device with a damp cloth or a gentle cleaning agent such as soapy water.
- Never bring plastic parts into contact with liquids such as petrol-based products, oil, aromatised oils, brake fluid, fuels and diluents. These can attack plastic materials or destroy them.
- Moisture can lead to electric shocks. Carefully dry the device with a dry cloth before use.
- Use a small brush or a small vacuum cleaner with brush to remove dust from the small ventilation slots on the battery and on the motor housing.
- Keep the ventilation slots clean.

SAFEKEEPING

See figure 8

- Clean your tool thoroughly before storage.
- Store it in a well-ventilated, dry location out of the reach of children. Keep the device away from corrosive chemicals and salt.
- Always install the blade cover. See figure 8
- Store the battery at room temperature. Lower or higher temperatures may reduce the life. Store the battery dry and at a temperature below 27°C.
- Never store discharged batteries. You must let an excessively warm battery cool before charging.
- The battery's charge declines during storage. The higher the temperature, the faster the discharge. Recharge the batteries monthly is stored for a longer period. This increases the life and maintains performance.

TROUBLESHOOTING

PROBLEM	POSSIBLE CAUSES	SOLUTION
Motor does not start when the switch and the microswitch are pressed.	Battery is not locked in.	To lock in the battery, ensure that the latches on the top of the battery are locked.
	Battery is not charged.	Charge battery according to the instructions supplied with your model.
Motor runs, but cutter does not move.	Hedge trimmer is faulty.	Do not use hedge trimmer and call the technical customer service.
Hedge trimmer smokes during use.	Hedge trimmer is faulty.	Do not use hedge trimmer and call the technical customer service.
Motor buzzes, but cutter does not move.	Dirt or something else is blocking the cutter.	Remove the battery and remove the blocking objects from the cutters.

DISPOSING

Do not dispose of electric devices with household waste. Dispose of these devices at recycling centres. Contact the relevant authorities or your retailer for information about this. Separate collection of used products and packaging allows materials to be recycled. The reuse of materials helps to prevent pollution and reduces the need for raw materials. Dispose of batteries at the end of their use and consider the environment. The battery contains material that is dangerous to you and the environment. Therefore, it must be disposed of separately in a facility that accepts lithium-ion batteries.

SPARE PARTS LIST

- Blade cover – Order no. SAA12590
- Protective cover (handle protection) – Order no. SAA12592



PRODUCTGEGEVENS

Productbenaming	Heggenschaar
Type	SA560020
Motor	40 V DC
Leegloop toerental	3000 (±10%) min-1
Aantal knipbewegingen	3000 (±10%) min-1
Meslengte	63 cm
Mesafstand	27 mm
Gewicht zonder accu	2,70 kg
Accu	SAU16450/SAU16451
Lader	SAU15033/SAU16509
Gemeten geluidsrukniveau	78,6 dB (A), k=3,0
Gegarandeerd geluidsrukniveau	100 dB (A)
Trilling	<2,5 m/s ² , k=1,5 m/s ²

ONDERDELEN

Zie afb. 1

1. Zwaard
2. Beschermende afdekking
3. Voorste handgreep
4. Microschakelaar
5. Draairegeling
6. Achterste handgreep
7. Schakelhendel
8. Schakelbeugel
9. Mesafdekking

VERKLARING VAN HET OP DE HEGGENSCHAAR AANGEBRACHTTE TYPEPLAATJE

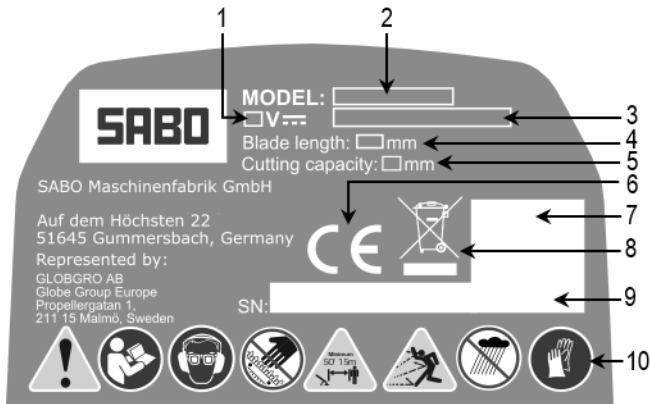









- 1 Nominale spanning
- 2 Typeaanduiding
- 3 Productbenaming
- 4 Meslengte
- 5 Mesafstand
- 6 CE-conformiteitsteken
- 7 QR-code
- 8 Dit apparaat hoort niet in het huisafval. Apparaat, toebehoren en verpakking inleveren voor milieuvriendelijke recycling.
- 9 Productidentificatienummer en productiedatum
- 10 Geboden verboden en waarschuwingen

VERKLARING VAN DE SYMBOLEN

Enkele van de volgende symbolen kunnen bij dit product gebruikt worden. Gelieve deze te bekijken en u vertrouwd te maken met hun betekenis. Een goed begrip van deze symbolen stelt u in staat om het product beter en veiliger te gebruiken.

SYMBOOL	BESCHRIJVING/ VERKLARING
	Belangrijke veiligheidsmaatregelen. Hier gaat het om uw veiligheid.
	Lees de gebruikshandleiding en let op de waarschuwingen en veiligheidsvoorschriften.

	Draag oog- en oorbescherming.
	Voorwerpen kunnen terugkaatsen en verwondingen of schade veroorzaken. Draag beschermende kleding en laarzen!
	Draag dikke en slipvaste handschoenen.
	Houd personen, in het bijzonder kinderen, en dieren op minstens 15 m op afstand van het werkgebied.
	Gebruik het apparaat niet in de regen.
	Gevaar - Houd handen en voeten uit de buurt van het mes.

De volgende signaalwoorden en betekenissen moeten de met dit product verbonden risicograad verduidelijken.		
SYMBOOL	SIGNAAL	BETEKENIS
	GEVAAR:	Betekent een onmiddellijke gevaarlijke situatie die, indien ze niet vermeden kan worden, de dood of zware verwondingen kan veroorzaken.
	WAARSCHUWING:	Betekent een mogelijke gevaarlijke situatie die, indien ze niet vermeden kan worden, de dood of zware verwondingen kan veroorzaken.
	OPGELET:	Betekent een mogelijke gevaarlijke situatie die, indien ze niet vermeden kan worden, lichte of medium verwondingen kan veroorzaken.
	OPGELET:	(zonder waarschuwingssymbool) staat voor een situatie die tot materiële schade kan leiden.

BEOOGD GEBRUIK

Deze heggenchaar is bedoeld voor het snoeien en trimmen van hagen en struiken in huishoudelijk gebruik. Ze is niet bedoeld voor het snijden boven schouderhoogte.

- Het apparaat mag uitsluitend worden gebruikt voor de volgende doeleinden:
 - Snoeien en trimmen van hagen, struiken en heesters in huishoudelijk gebruik
Elke daarboven uitgaand gebruik geldt als niet beoogd; voor hieruit resulterende schade is de fabrikant niet aansprakelijk; het risico hiervan draagt alleen de gebruiker. Tot het doelmatig gebruik behoort ook de naleving van de door de fabrikant voorgeschreven operationele, onderhouds- en instandhoudingsvoorwaarden.
- Bij gebruik in openbare voorzieningen, parken, sportfaciliteiten, op straten en in land- en bosbouwbedrijven is bijzondere voorzichtigheid vereist.
- De heggenchaar is niet bedoeld voor het snoeien boven schouderhoogte.
- De heggenchaar is niet voorzien voor boswerkzaamheden.
- Let erop, dat dit apparaat reglementair niet is geconstrueerd voor commercieel, ambachtelijk of industrieel gebruik. Wij aanvaarden geen aansprakelijkheid, wanneer het apparaat in commerciële, ambachtelijke of industriële ondernemingen of bij soortgelijke activiteiten wordt gebruikt.
- Niet toelaatbaar is het gebruik van alle door de fabrikant niet vrijgegeven aanvullende en aanbouwapparaten. Bij gebruik van zulke aanvullende en aanbouwapparaten komen de CE-conformiteit en het recht op garantie te vervallen. Eigenmachtige veranderingen aan dit apparaat sluiten een aansprakelijkheid van de fabrikant voor daaruit resulterende schade uit.
- Ondanks het beoogde gebruik en bijzondere voorzichtigheid van de gebruiker bestaat een restrisico. Ga steeds bedachtzaam met het apparaat om.

Veiligheidsinformatieblad

Uw heggenchaar werd met de hoogste eisen voor betrouwbaarheid, gebruiksvriendelijkheid en -veiligheid ontwikkeld en geproduceerd. Wanneer het goed onderhouden wordt, zal het apparaat vele jaren betrouwbaar en zonder defecten functioneren.

VEILIGHEIDSINSTRUCTIES

	WAARSCHUWING
Lees alle veiligheidsvoorschriften en aanwijzingen.	
Het niet respecteren van de veiligheidsvoorschriften en aanwijzingen kan leiden tot elektrische schokken, brand en/of zware verwondingen.	

Bewaar alle veiligheidsvoorschriften en aanwijzingen voor de toekomst.

In de veiligheidsvoorschriften verwijzen we met 'elektrowerktuig' naar via het net aangedreven elektrowerktuigen (met een stroomkabel) en accu-aangedreven elektrowerktuigen (zonder stroomkabel).

Werkplaatsveiligheid

- Houd uw werkruimte zuiver en goed verlicht.** Wanneer of niet verlichte werkruimtes kunnen tot ongevallen leiden.
- Werk niet met elektrowerktuigen in een omgeving met explosiegevaar, waarin zich brandbare vloeistoffen, gassen of stof zich bevinden.** Elektrowerktuigen veroorzaken vonken die stof of dampen kunnen doen ontvlammen.
- Houd kinderen en andere personen op afstand tijdens het gebruik van elektrowerktuigen.** Bij afleiding kunt u de controle over het apparaat verliezen.
- Werk met het apparaat niet bij slecht weer, wanneer het gevaar van blikseminslag bestaat.

Elektrische veiligheid

- Vermijd lichamelijk contact met gearde oppervlakken zoals van buizen, verwarmingstoestellen, fornuizen en koelkasten. Er bestaat een verhoogd risico door elektrische schok, wanneer uw lichaam is geaard.
- Houd elektrowerktuigen weg van regen of nattigheid. Het binnendringen van water in een elektrowerktuig verhoogt het risico op kortsluiting.

Veiligheid van personen

- Wees opmerkzaam. Let op wat u doet en wees slim bij het gebruik van een elektrowerktuig. Gebruik geen elektrowerktuig wanneer u vermoeid bent of wanneer u onder de invloed van drugs, alcohol of medicatie bent. Een moment van onachtzaamheid bij het gebruik van het elektrische gereedschap kan ernstige letsels veroorzaken.
- Draag uw persoonlijke veiligheidsuitrusting en altijd een veiligheidsbril. Het dragen van persoonlijke veiligheidsuitrusting zoals een stofmasker, slipvaste veiligheidsschoenen, een stoothelm of oorbescherming, afhankelijk van de werkzaamheden en het gebruik van het elektrische gereedschap, vermindert het risico op verwondingen.
- Vermijd een onbedoelde ingebruikname. Controleer of het elektrische gereedschap uitgeschakeld is voordat u de accu plaatst, het werktuig opneemt of draagt. Wanneer u bij het dragen van het elektrische gereedschap de vingers aan de schakelaars hebt of bij ingeschakeld apparaat de accu plaatst, kan dit leiden tot ongevallen.
- Verwijder instelwerktuigen of schroevendraaiers voordat u het elektrische werktuig aanzet. Een werktuig of sleutel die zich in het bereik van de bewegende delen bevindt, kan tot verwondingen leiden.
- Vermijd een niet-ergonomische lichaamshouding. Zorg ervoor dat u stabiel staat en behoud in alle gevallen uw evenwicht. Daardoor kunt u het werktuig in onverwachte situaties beter controleren.
- Draag gepaste kledij. Draag geen wijde kledij of sieraden. Houd uw haar, kledij en handschoenen op afstand van de bewegende delen. Losse kledij, sieraden of lang haar kunnen gegrepen worden door de bewegende delen.

Zorgvuldige hantering en gebruik van elektrische werktuigen

- Overbelast uw apparaat niet.

Gebruik voor uw werk het apparaat dat daarvoor voorzien is. Met het passende elektrische werktuig werkt u efficiënter en veiliger binnen het aangegeven vermogensbereik.
- Gebruik geen elektrisch werktuig waarvan de schakelaar defect is. Een elektrisch werktuig dat niet meer in- of uitgeschakeld kan worden, is gevaarlijk en moet hersteld worden.
- Verwijder de accu voordat u de instellingen van het apparaat verandert, accessoires wisselt of het apparaat weglegt. Deze voorzorgsmaatregel verhindert het onopzettelijk starten van het elektrisch werktuig.
- Bewaar ongebruikte elektrische werktuigen buiten het bereik van kinderen. Laat personen die niet vertrouwd zijn met het apparaat of de veiligheidsmaatregelen ervan niet gelezen hebben het werktuig niet gebruiken. Elektrische werktuigen zijn gevaarlijk wanneer ze door onervaren personen worden gebruikt.
- Onderhoud het apparaat zorgvuldig. Controleer de correcte werking van de bewegende delen. Zorg ervoor dat er geen enkel onderdeel beschadigd is. Controleer de montage en alle andere elementen die bij het gebruik een effect kunnen hebben. Wanneer onderdelen beschadigd zijn, moet u het apparaat laten herstellen vooraleer het te gebruiken. Ongelukken worden vaak veroorzaakt door slecht onderhouden elektrisch gereedschap.
- Houd snijwerktuigen scherp en zuiver. Zorgvuldig onderhouden snijwerktuigen klemmen minder snel vast en zijn makkelijker te hanteren.
- Gebruik elektrische werktuigen en hun accessoires in overeenstemming met hun voorschriften. Let daarbij op de arbeidsomstandigheden en de uit te voeren taken. Het gebruik van elektrische werktuigen voor andere dan de voorgeschreven doeleinden kan tot gevaarlijke situaties leiden.

Specifieke veiligheidsmaatregelen voor accu-apparaten.

- Controleer voordat u de accu plaatst of de schakelaar op 'UIT' staat of vergrendeld is. Het plaatsen van een accu in een ingeschakeld apparaat kan ongevallen veroorzaken.
- Laad de accu alleen op met een door de producent goedgekeurde lader. Een ongeschikte lader kan brand veroorzaken wanneer u een ander type accu gebruikt dan wat de producent voorschrijft.
- Voor elk accu-apparaat moet een specifiek accutype worden gebruikt. Het gebruik van elke andere accu kan leiden tot brand.
- Houd een niet-gebruikte accu op afstand van metalen voorwerpen, zoals papierklemmen, munten, sleutels en alle andere voorwerpen die de contactpunten met elkaar zouden kunnen verbinden. Kortsluiting van de contacten van de accu, kan brandwonden of brand veroorzaken.
- Vermijd elk contact met de accuvloeistof na foutief gebruik. Wanneer accuvloeistof verspreid wordt, moet het getroffen oppervlak met zuiver water worden afgespoeld. Raadpleeg een arts wanneer de vloeistof in de ogen is terecht gekomen. Gemorste accuvloeistof kan tot irritatie en brandwonden leiden.
- Alle veiligheidsmaatregelen met betrekking tot hantering, opslag, opberging, transport, afvoer van de lithium-ion-batterij alsmede eerstehulpmaatregelen en maatregelen voor brandbestrijding, vindt u in het "productveiligheidsinformatieblad" op www.sabo-online.com bij de gebruiksaanwijzingen.

Informatie-telefoonnummer voor lithium-ionbatterijen

+49 (0) 2261 704-0

Herstelling

- Laat uw elektrisch werktuig alleen door gekwalificeerd vakpersoneel herstellen en alleen met originele wisselstukken. Hierdoor wordt verzekerd dat de veiligheid van het elektrisch werktuig gegarandeerd blijft.

VEILIGHEIDSAANWIJZINGEN

- Houd lichaamsdelen uit de buurt van de snijmessen. Verwijder geen materiaal terwijl de messen bewegen. De messen draaien na het uitschakelen in vrije loop verder. Controleer of de schakelaar uitgeschakeld is, wanneer u geklemd materiaal verwijdert. Een kort moment van onachtzaamheid tijdens het gebruik van de heggenschaar kan tot zware verwondingen leiden.
- Draag de heggenschaar bij de greep en met gestopte snijmessen.

Gebruik steeds de mesafscherming wanneer u de heggenschaar transporteert of opbergt. Een juiste hantering van de heggenschaar beperkt mogelijke verwondingen door de snijmessen.

- Houd het apparaat alleen vast met de geïsoleerde grepen omdat de snijmessen in contact kunnen komen met verborgen stroomkabels. Wanneer het snijmes een elektrische kabel aanraakt of doorsnijdt, kunnen de metalen delen van het elektrische werktuig onder spanning komen en de gebruiker een elektrische schok geven.
- Houd de kabel weg van het snijbereik. De kabel kan tijdens het gebruik onder takken verborgen liggen en ongewild door de messen doorgesneden worden.
- Gebruik beide handen wanneer u de heggenschaar hanteert. Gebruik met één hand kan leiden tot verlies van controle en kan zware verwondingen veroorzaken.
- GEVAAR - Handen en voeten uit de buurt van het mes houden. Contact met de snijmessen kan zware verwondingen veroorzaken.

- **WAARSCHUWING** - De heggenschaar alleen gebruiken met correct gemonteerde greep en beschermende afdekking. Het gebruik van de heggenschaar zonder de bijgeleverde greep of mesafdekking kan tot zware verwondingen leiden.

MONTAGE UITPAKKEN

- Dit product vergt geen montage.
- Neem het product en de accessoires voorzichtig uit de verpakking. Ga na of alle voorwerpen die in de inhoud vermeld worden, aanwezig zijn.
- Onderzoek het product zorgvuldig en verzeker u ervan dat er tijdens het transport geen beschadigingen zijn gebeurd.
- Behoud de verpakking tot u het product zorgvuldig hebt onderzocht en zonder problemen hebt gebruikt.

PAKLIJST

- Heggenschaar
- Handleiding

INGEBRUIKNAME

Voor de volledige voorschriften inzake het laden, dient u de handleiding van uw accu en lader te lezen.

LET OP: verwijder ter vermijding van zware verwondingen bij het dragen resp. het transport van het gereedschap altijd eerst de accu en houd het niet in de buurt van de ontgrendelingsknop vast.

PLAATSEN VAN DE ACCU

Zie afb. 2

- Plaats de accu in het accuvak van de heggenschaar door de geleider in het spoor te plaatsen.
- Schuif de accu nu naar onder tot het in zijn positie vastklikt.

VERWIJDEREN VAN DE ACCU

Zie afb. 2

- Druk de ontgrendelingsknop (10) van de accu in zodat de accu uit zijn vak kan worden verwijderd.
- Houd de accu vast en verwijder hem uit de heggenschaar.



VOORZICHTIG

Wanneer u de accu plaatst in de heggenschaar, ga dan na of de groef in de accu perfect in het glijspoor past. Een slecht geplaatst accu kan tot beschadiging van de interne delen leiden.

HEGGENSCHAAR INSCHAKELEN

Zie afb. 3

- Verwijder de mesafdekking.
- Plaats de accu.
- Als bijkomende veiligheid bevindt zich een microscharakelaar (4) in de voorste handgreep. Houd de heggenschaar tijdens het gebruik met beide handen vast. Eén hand drukt de schakelbeugel (8) en de schakelhendel (7) in, de andere hand drukt de microscharakelaar (4) in.
- Laat de schakelbeugel (8) los en druk de schakelhendel (7) en microscharakelaar (4) in voor verder gebruik.

HEGGENSCHAAR UITSCHAKELEN

Zie afb. 3

- Laat de microscharakelaar (4) en de hendel (7) los om de heggenschaar te stoppen.
- Door het loslaten van de schakelhendel (7) komt de veiligheidssperknop (8) automatisch terug in zijn vergrendelingsstand.
- Verwijder nu de accu uit de heggenschaar.

GEBRUIK VAN DE ROTEERBARE ACHTERSTE GREEP

Zie afb. 4

- Leg de heggenschaar op een vlakke ondergrond.
- Zorg ervoor dat de heggenschaar is uitgeschakeld.
- Druk de draaihendel (5) in en draai de achterste greep. Laat de draaihendel los en draai de greep 45 of 90 graden in één richting tot deze klikt en de hendel vergrendeld is.
- Om de greep terug te draaien naar het midden, druk nog eens de draaihendel in en draai wat met de greep. Laat de draaihendel los en draai de greep verder, tot de greep vastklikt.

GEBRUIKSAANWIJZINGEN

- Forceer de schaar niet door te sterk of te dik materiaal te willen snijden. De snelheid van het snijden kan hierbij verminderd worden. Vertraag in dat geval de snijnsnelheid.
- Snij geen twijgen of takken met een diameter groter dan 15 mm of ander materiaal dat duidelijk te groot is voor het mes. Gebruik in dit geval een ander werktuig dat hiervoor geschikt is.
- Als het mes vastloopt, stop dan de motor, trek de accu eruit en maak het mes los. U kunt een hulpsnoer gebruiken om de snijhoogte aan een haag te bepalen en te controleren. Zie afbeelding 5. Bepaal met het snoer de lengte en de breedte van de haag en snij op die hoogte de haag af. Zo krijgt u een optimaal resultaat voor uw haag. Zie afbeelding 6.
- Draag een veiligheidsbril bij het snijden van doornen en steekgewassen. Wanneer u jonge struiken snijdt, doe dit dan in een uithalende beweging om het materiaal af te snijden. Oudere struiken zijn steviger en kunnen makkelijker zich met een normale voorwaartse beweging worden gesneden.



GEVAAR

Raak in geen geval het mes aan wanneer er een elektrische leiding in het mes komt. Door de knip in de leiding kan het mes de spanning geleiden en zelf onder spanning komen. Houd het apparaat alleen vast met de geïsoleerde achterste greep en leg nu het apparaat langzaam neer. Koppel de beschadigde leiding af van het net (stekker uittrekken, zekering afzetten) en maak het mes los. Niet-naleving kan tot zware verwondingen en zelfs de dood leiden.

**WAARSCHUWING**

Controleer het snijbereik voor aanvang van de werkzaamheden. Verwijder alle objecten zoals snoeren, kabelresten, afasteringsdraad. Deze kunnen in het mes terecht komen en tot beschadigingen en verwondingen leiden.

**WAARSCHUWING**

Vermijd bij het reinigen van de kunststofdelen het gebruik van oplosmiddelen. De meeste kunststoffen zijn gevoelig voor oplosmiddelen en kunnen door het gebruik ervan beschadigd worden.

Gebruik propere doeken om vuil zoals stof, olie, smeermiddelen, enz. te verwijderen.

Gebruik bij onderhoud alleen originele onderdelen.

Het gebruik van alternatieven kan een gevaar veroorzaken of het product beschadigen.

**WAARSCHUWING**

Breng de kunststofdelen nooit in contact met vloeistoffen zoals benzinehoudende producten, olie, remvloeistof, brandstoffen en verdunningsmiddelen. Deze middelen kunnen de kunststoffen aantasten of stukmaken.

**ONDERHOUD
ONDERHOUD VAN HET MES**
**WAARSCHUWING**

Apparaten aangedreven door een accu moeten niet verbonden worden met een stopcontact en zijn daardoor altijd gebruiksklaar. Om zware verwondingen te voorkomen moet dan ook altijd de accu verwijderd worden alvorens het apparaat te onderhouden of de messen te vervangen.

**WAARSCHUWING**

Verwijder de accu bij alle reinigings-, onderhouds-, instellings- of herstellingsactiviteiten.

ONDERHOUD VAN HET MES

- Smeer het mes na elk gebruik.
- Controleer het mes regelmatig op schade.
- Gebruik alleen originele onderdelen.

MES SMEREN

Zie *afb. 7*

- Verwijder de accu.
- Smeer het mes na elk gebruik, zo houdt het langer. Leg het apparaat op een vlakke ondergrond. Gebruik milieuvriendelijke, speciale olie en breng wat olie aan op elke plaats zoals weergegeven.
- U moet het mes ook bij langdurig gebruik regelmatig bijsmeren. Verwijder daarvoor de accu, smeer dan pas het mes en plaats nadien de accu terug.

HEGGENSCHAAR SMEREN

Uw apparaat is van onderhoudsvrije lagers voorzien, daardoor is er geen onderhoud nodig.

**WAARSCHUWING**

Probeer op geen enkele manier het apparaat aan te passen, om te bouwen, vreemde accessoires te gebruiken of verkeerde onderdelen in te bouwen. Deze acties kunnen leiden tot verwondingen, beschadiging en verval van garantie.

**WAARSCHUWING**

Controleer uw apparaat regelmatig op beschadigingen en of de schroeven nog vastzitten om verwondingen en beschadigingen te voorkomen.

REINIGING VAN UW APPARAAT
**WAARSCHUWING**

Verwijder de accu bij alle reinigings-, onderhouds-, instellings- of herstellingsactiviteiten.

- Verwijder de accu.
- Reinig uw apparaat met een vochtige doek of een zacht reinigingsmiddel zoals een sop.
- Breng de kunststofdelen nooit in contact met vloeistoffen zoals benzinehoudende producten, olie, gearomatiseerde oliën, remvloeistof, brandstoffen en verdunningsmiddelen. Deze middelen kunnen de kunststoffen aantasten of stukmaken.
- Vochtigheid kan leiden tot elektrische schokken. Droog het apparaat zorgvuldig af voor elk gebruik met een droge doek.
- Gebruik een kleine borstel of stofzuiger met borstel om vuil te verwijderen uit de verluchttingsgaten van de accu en de motorbehuizing.
- Houd de verluchttingsgaten steeds zuiver.

OPSLAG

Zie *afb. 8*

- Reinig uw apparaat grondig alvorens het op te bergen.
- Bewaar uw apparaat op een goed verluchte, droge plaats die ontoegankelijk is voor kinderen. Houd het apparaat weg van corrosieve chemicaliën en strooizout.

- Installeer altijd de mesafdekking. Zie afb. 8
- Bewaar de accu op normale kamertemperatuur. Lagere of hogere temperaturen kunnen de levensduur verkorten. Bewaar de accu op een droge plaats en bij een temperatuur onder 27°C.
- Bewaar nooit ontladen accu's. Voor het opladen moet u een te warme accu laten afkoelen.
- De lading van de accu vermindert tijdens het stockeren. Hoe hoger de temperatuur hoe sneller deze ontlading. Laad de accu's elke maand op bij een langere periode van niet gebruik. Dit verhoogt de levensduur en behoudt de capaciteit.

PROBLEEMOPLOSSING

PROBLEEM	MOGELIJKE OORZAAK	OPLOSSING
Motor start niet, wanneer de schakelaar en de microsckelaar worden ingedrukt.	Accu is niet vastgeklikt.	Om de accu vast te klikken, zorg ervoor dat de lippen aan de bovenzijde van de accu vastgeklikt zijn
	Accu is niet geladen.	Accu opladen zoals beschreven in de bijgeleverde handleiding van uw model.
Motor loopt, maar de messen bewegen niet.	Heggenschaar is defect.	Heggenschaar niet gebruiken en de technische klantendienst contacteren.
Heggenschaar rookt tijdens het gebruik.	Heggenschaar is defect.	Heggenschaar niet gebruiken en de technische klantendienst contacteren.
Motor broemt, maar de messen bewegen niet.	Vuil of iets anders blokkeert de messen.	Verwijder de accu en verwijder de blokkerende objecten uit de messen.

VERWIJDERING

Gooi elektrische apparaten niet in het huishoudelijk afval. Geef deze apparaten af aan het recyclagecentrum. Richt u tot de verantwoordelijke instantie of uw handelaar om hierover informatie te krijgen.

Gescheiden inzameling van gebruikte producten en verpakkingen maakt recycling van materialen mogelijk. Het hergebruik van materialen helpt om de milieuverontreiniging te verhinderen en beperkt het gebruik van grondstoffen.

Verwijder de accu's aan het einde van de gebruiksduur en let op ons milieu. De accu bevat materiaal dat voor u en het milieu schadelijk is. Het moet daarom apart worden weggegooid in een container die voorzien werd voor lithium-ion batterijen.

RESERVEONDERDELENLIJST

- Mesafdekking – best.-nr. SAA12590
- Beschermkap (ingrijpbeveiliging) – best.-nr. SAA12592



ESPECIFICACIONES DEL PRODUCTO

Nombre del producto	Cortasetos
Modelo	SA560020
Motor	40 V CC
Revoluciones durante la marcha al ralentí	3000 (±10%) r. p. m.
Velocidad de la hoja	3000 (±10%) r. p. m.
Longitud de la cuchilla	63 cm
Distancia de la cuchilla	27 mm
Peso sin batería	2,70 kg
Batería	SAU16450/SAU16451
Cargador	SAU15033/SAU16509
Nivel de presión acústica medido	78,6 dB (A), k=3,0
Nivel garantizado de potencia acústica	100 dB (A)
Vibración	<2,5 m/s ² , k=1,5 m/s ²

COMPONENTES

Véase la fig. 1

1. Hoja
2. Cubierta protectora
3. Empuñadura delantera
4. Microinterruptor
5. Mecanismo de desbloqueo giratorio
6. Empuñadura trasera
7. Interruptor de accionamiento
8. Bloqueo de accionamiento
9. Cubierta de la hoja

ACLARACIÓN DE LA PLACA DE CARACTERÍSTICAS TÉCNICAS UBICADA EN EL CORTASETOS

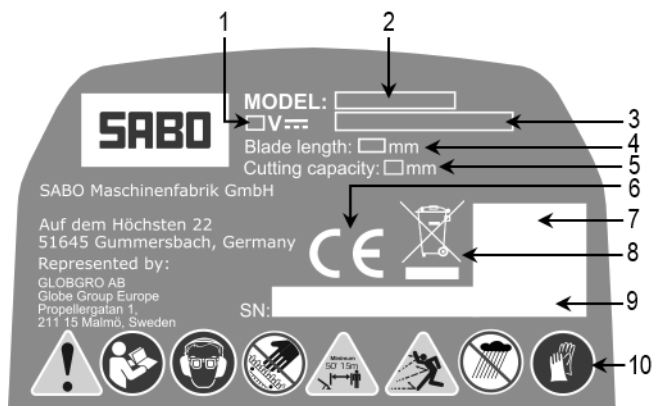







- 1 Tensión nominal
- 2 Denominación de tipo
- 3 Nombre del producto
- 4 Longitud de la cuchilla
- 5 Distancia de la cuchilla
- 6 Marca de conformidad CE
- 7 Código QR
- 8 Este equipo no debe desecharse con la basura doméstica. El aparato, los accesorios y el embalaje deberán ser reciclados de forma ecológica
- 9 Número de identificación del producto y fecha de producción
- 10 Señales de órdenes, prohibición y advertencia



ACLARACIÓN DE LOS SÍMBOLOS

Algunos de los símbolos indicados a continuación pueden ser utilizados con el producto. Observar los símbolos y familiarizarse con sus significados, por favor. Comprender de forma adecuada estos símbolos hace posible un uso mejor y más seguro del producto.

SÍMBOLO	DESCRIPCIÓN/EXPLICACIÓN
	Medidas de seguridad importantes. En este punto se trata sobre su seguridad.
	Leer el manual de instrucciones y observar las advertencias y las indicaciones de seguridad.

	Utilizar protección para los ojos y los oídos.
	Los objetos pueden rebotar y ocasionar lesiones o daños materiales. ¡Utilizar ropa protectora y botas!
	Utilizar guantes de trabajo gruesos y antideslizantes.
	Mantener a las personas y, en especial, a los niños y a los animales a una distancia de, al menos, 15 m del lugar de trabajo.
	No utilizar el equipo con lluvia.
	Peligro – Mantener las manos y los pies alejados de la hoja.

Las siguientes palabras de advertencia y los siguientes significados deben ejemplificar el nivel de riesgo asociado con este producto.

SÍMBOLO	SEÑAL	SIGNIFICADO
	PELIGRO:	Indica una situación de peligro inminente que, si no se evita, puede ocasionar lesiones graves o, incluso, la muerte.
	ADVERTENCIA:	Indica una posible situación de peligro que, si no se evita, puede ocasionar lesiones graves o, incluso, la muerte.
	ATENCIÓN:	Indica una posible situación de peligro que, si no se evita, puede ocasionar lesiones leves o moderadas.
	ATENCIÓN:	(Sin el símbolo de advertencia) Indica una situación que puede ocasionar daños materiales.

USO CONFORME AL FIN PREVISTO

Este cortasetos está previsto para cortar y podar setos y arbustos para uso doméstico. No está previsto para cortar por arriba de la altura de los hombros.

- El equipo podrá utilizarse únicamente para los siguientes fines:
 - Corte y podado de setos, matorrales y arbustos en el uso doméstico
 Cualquier otro uso se considera como no apropiado; en ese caso, el fabricante no se responsabiliza de los daños ocasionados; el riesgo corre a cargo del usuario exclusivamente. El uso conforme al fin previsto incluye también el cumplimiento de las condiciones de servicio, mantenimiento y conservación prescritas por el fabricante.
- En caso de uso en lugares públicos, parques, centros deportivos, calles y en explotaciones agrícolas o forestales, deberá tenerse una especial precaución.
- El cortasetos no ha sido diseñado para cortar por arriba de la altura de los hombros.
- El cortasetos no está destinado a actividades forestales.
- Tenga en cuenta que este equipo no ha sido diseñado conforme a su fin previsto para el uso comercial, artesanal o industrial. No ofrecemos ninguna garantía si el equipo se emplea en emplazamientos comerciales, artesanales o industriales, así como en el caso de tareas equivalentes.
- No está permitido el uso de equipos auxiliares no autorizados por el fabricante. En caso de uso de este tipo de equipos auxiliares, se extinguirá la conformidad CE y el derecho de garantía. Las modificaciones arbitrarias a este equipo eliminan la responsabilidad del fabricante frente a los daños ocasionados.
- A pesar del uso conforme al fin previsto y una precaución especial por parte del usuario, existe un riesgo residual. Maneje el equipo siempre con cuidado.

Hoja de datos de seguridad

El cortasetos ha sido desarrollado y fabricado con la más elevada exigencia en cuanto a la confianza, la facilidad de uso para el usuario y la seguridad del operador. Si se utiliza con cuidado, el equipo brindará sus servicios a lo largo de muchos años de manera confiable y sin fallos.

INDICACIONES DE SEGURIDAD

	ADVERTENCIA
<p>Leer íntegramente las indicaciones de seguridad e instrucciones de manejo. El incumplimiento de las indicaciones de seguridad y de las instrucciones de manejo puede dar lugar a descargas eléctricas, incendios y/o lesiones graves.</p>	

Guardar estas indicaciones de seguridad e instrucciones de manejo en un lugar seguro.

El término «herramienta eléctrica» utilizado en las indicaciones de seguridad se refiere a las herramientas eléctricas que funcionan mediante conexión a la red (con cable de red) y a las herramientas eléctricas que funcionan mediante batería (sin cable de red).

SEGURIDAD EN EL LUGAR DE TRABAJO

- Mantener el lugar de trabajo limpio y bien iluminado.** Las zonas de trabajo desordenadas o sin iluminación pueden provocar accidentes.
- No trabajar con la herramienta eléctrica en un entorno con riesgo de explosión en el cual haya líquidos inflamables, gases o polvo.** Las herramientas eléctricas desprenden chispas que pueden encender el polvo o los vapores.
- Mientras se utiliza la herramienta eléctrica, se deben mantener alejados a los niños y a las demás personas.** Las distracciones pueden hacer que se pierda el control sobre el equipo.
- No trabaje con el equipo si hace mal tiempo y existe riesgo de rayos.

Seguridad eléctrica

- Evite el contacto físico con las superficies con conexión a tierra, como las tuberías, calefacciones, hornos y frigoríficos. Existe un riesgo elevado de electrocución en caso de conexión a tierra por parte de su cuerpo.
- Mantener las herramientas eléctricas alejadas de la lluvia o la humedad. Si penetra agua en una herramienta eléctrica, aumenta el riesgo de una descarga eléctrica.

Seguridad de las personas

- Estar siempre atento. Prestar atención a lo que se hace y proceder de manera sensata al trabajar con una herramienta eléctrica. No utilizar una herramienta eléctrica al estar cansado o bajo el efecto de drogas, alcohol o medicamentos. Un descuido durante el uso de la herramienta eléctrica puede ocasionar lesiones graves.
- Utilizar siempre el equipo de protección individual y las gafas protectoras. El uso del equipo de protección individual, como, por ejemplo, máscara de protección contra el polvo, calzado de seguridad antideslizante, casco de protección o protección auditiva, en función del tipo y uso de la herramienta eléctrica, disminuye el riesgo de lesiones.
- Evitar una puesta en marcha involuntaria. Asegurarse de que la herramienta eléctrica esté apagada antes de colocar la batería y de recoger o transportar la herramienta. Si, al transportar la herramienta eléctrica, coloca los dedos en los interruptores o emplea la batería con el equipo conectado, se pueden ocasionar accidentes.
- Retirar las herramientas de ajuste o las llaves antes de encender la herramienta eléctrica. Una herramienta o una llave que se encuentre en la parte giratoria del equipo pueden ocasionar lesiones.
- Evitar una postura corporal que no sea ergonómica. Asegurar una posición segura y mantener, en todo momento, el equilibrio. De esta forma, es posible tener un mejor control sobre la herramienta eléctrica en situaciones inesperadas.
- Utilizar la ropa adecuada. No utilizar ropa ancha o alhajas. Mantener el pelo, la ropa y los guantes alejados de las partes móviles. La ropa suelta, las alhajas o el pelo largo pueden quedar atrapados en las partes móviles.

Manejo y uso cuidadosos de las herramientas eléctricas

- No sobrecargar el equipo. Utilizar la herramienta eléctrica especialmente designada para el trabajo. Con la herramienta eléctrica adecuada, es posible trabajar mejor y de forma más segura en el rango de potencia indicado.
- No utilizar una herramienta eléctrica si su interruptor está dañado. Una herramienta eléctrica que no se puede prender o apagar es peligrosa y debe ser reparada.
- Retirar la batería antes de llevar a cabo los ajustes del equipo, de cambiar los accesorios o de dejar el equipo a un lado. Esta medida de precaución evita que la herramienta eléctrica se ponga en marcha de manera involuntaria.
- Mantener las herramientas eléctricas que no estén siendo utilizadas fuera del alcance de los niños. No permitir que el equipo sea utilizado por personas que no estén familiarizadas con él o que no hayan leído estas instrucciones. Las herramientas eléctricas son peligrosas si son utilizadas por personas inexpertas.
- Realizar el mantenimiento del equipo con cuidado. Controlar el correcto funcionamiento de las piezas móviles. Asegurarse de que ninguna parte del equipo esté dañada. Controlar el montaje y todos los demás elementos que influyan en el funcionamiento del equipo. Si hay piezas dañadas, se deberá solicitar la reparación del equipo antes de utilizarlo. Muchos accidentes son debidos a un mantenimiento deficiente de las herramientas eléctricas.
- Mantener las herramientas de corte afiladas y limpias. Las herramientas de corte con bordes afilados que se conservan con cuidado no se atascan tan rápido y se las puede llevar más fácilmente.
- Utilizar las herramientas eléctricas, los accesorios y el utilaje auxiliar de conformidad con sus instrucciones. Al hacerlo, tener en cuenta las condiciones de trabajo y la actividad que se realizará. El uso de las herramientas eléctricas para aplicaciones diferentes a las previstas puede ocasionar situaciones peligrosas.

Indicaciones de seguridad específicas para las baterías

- Antes de colocar la batería, asegurarse de que el interruptor se encuentre en «Apagado», o bien, esté bloqueado. Si se coloca una batería en un equipo encendido, se pueden ocasionar accidentes.
- Cargar la batería del equipo únicamente con un cargador provisto por el fabricante. Un cargador inadecuado puede causar un incendio si se utiliza con un modelo de batería diferente al indicado por el fabricante.
- Para cada equipo de batería debe emplearse un tipo de batería específico. Si se utiliza otra batería, se pueden ocasionar un incendio.
- Mantener las baterías que no se utilicen alejadas de los objetos metálicos, como, por ejemplo, sujetapapeles, monedas, llaves, tornillos, clavos, u otros objetos que puedan provocar un puenteo de los contactos. El cortocircuito de los contactos de la batería puede ocasionar quemaduras o incendios.
- Evitar todo tipo de contacto con el líquido de la batería debido a un uso indebido. Si se vierte el líquido de la batería, se deberá limpiar el área afectada con agua limpia. Si el líquido entra en contacto con los ojos, consultar a un médico. Si se vierte el líquido de la batería, se pueden ocasionar irritaciones o quemaduras.
- En la «Ficha de seguridad del producto» de las instrucciones de empleo que pueden encontrarse en www.sabo-online.com, pueden consultarse todas las indicaciones de seguridad relativas a la manipulación, al almacenamiento, a la conservación, al transporte y a la eliminación de las baterías de ion de litio, así como medidas de primeros auxilios y medidas para combatir incendios.

Número de teléfono para información sobre baterías de ion de litio

+49 (0) 2261 704-0

Reparación

- Solicitar la reparación de la herramienta eléctrica únicamente al personal especializado y con las piezas de repuesto originales. De esta forma, se garantiza que se mantenga la seguridad de la herramienta eléctrica.

INSTRUCCIONES DE SEGURIDAD

- Mantener las partes del cuerpo alejadas de la hoja de corte. Mientras se mueve la hoja, no retirar el material de corte o sujetar el material que se deberá cortar. Después de apagar el equipo, la hoja continúa girando en marcha libre. Asegurarse de que el interruptor esté apagado cuando retire el material que se encuentra atrapado. Un breve descuido durante el funcionamiento del cortasetos puede ocasionar lesiones graves.
- Transportar el cortasetos desde la empuñadura y con la cuchilla de corte detenida. Utilizar siempre la cubierta de la hoja al transportar o almacenar el cortasetos. La correcta manipulación del cortasetos disminuye las posibles lesiones que puede ocasionar la cuchilla de corte.
- Sujetar la herramienta únicamente desde la empuñadura que se encuentra aislada, dado que la hoja de corte puede entrar en contacto con cables de alimentación ocultos. Si la cuchilla de corte entra en contacto con un cable conductor de corriente, o bien, lo corta, las partes metálicas de la herramienta eléctrica pueden estar sometidas a corriente y provocar una descarga eléctrica al operario.
- Mantener el cable alejado de las áreas de corte. Durante el funcionamiento, el cable puede ocultarse debajo las ramas y ser cortado accidentalmente por la hoja.
- Utilizar el cortasetos con ambas manos. Si se utiliza con una sola mano, el operario puede perder el control y ocasionar lesiones graves.
- PELIGRO – Mantener las manos y los pies alejados de la hoja. El contacto con la hoja puede ocasionar lesiones graves.
- ADVERTENCIA – Utilizar el cortasetos únicamente con la empuñadura montada de forma adecuada y con la cubierta de protección. El uso del cortasetos sin la empuñadura entregada o sin la cubierta de protección puede ocasionar lesiones graves.

MONTAJE

DESEMBALAJE

- Este producto no requiere montaje.
- Retirar con cuidado el producto y el accesorio de la caja. Comprobar si están presentes todos los objetos que se describen en la lista de contenido.
- Inspeccionar el producto con cuidado y asegurarse de que no se hayan ocasionado daños durante el transporte.
- No eliminar el material de embalaje hasta haber inspeccionado el producto de manera exacta y haberlo utilizado de manera satisfactoria.

LISTA DE EMPAQUE

- Cortasetos
- Manual de instrucciones

PUESTA EN MARCHA

Para más información respecto a la carga, leer el manual de instrucciones del modelo de la batería y del cargador, por favor.

NOTA: Para evitar lesiones graves al llevar o transportar la herramienta, en primer lugar, retirar siempre la batería y no sujetarla cerca del botón de desbloqueo.

COLOCACIÓN DE LA BATERÍA

Véase la fig. 2

- Alinear las pestañas de la batería con las ranuras de montaje en el compartimiento para la batería del cortasetos.
- Desplazar la batería hacia abajo hasta que encaje en la posición.

RETIRO DE LA BATERÍA

Véase la fig. 2

- Presionar el botón de desbloqueo (10) de la batería. A continuación, la batería se podrá retirar del compartimiento para baterías.
- Sujetar la batería y quitarla del cortasetos.



CUIDADO

Al colocar la batería en el cortasetos, asegurarse de que la ranura de la batería esté alineada con la ranura del cortasetos. Si la batería se coloca de manera inadecuada, se puede ocasionar un daño de las piezas interiores.

ENCENDIDO DEL CORTASETOS

Véase la fig. 3

- Quitar la protección de la hoja.
- Colocar la batería.
- Para mayor seguridad, hay un microinterruptor (4) en la empuñadura delantera. Al utilizar el cortasetos, sujetarlo con ambas manos. Una mano presiona el bloqueo de accionamiento (8) y el interruptor de accionamiento (7) y la otra el microinterruptor (4).
- Soltar el bloqueo de accionamiento (8) y presionar el interruptor de accionamiento (7) y el microinterruptor (4) para continuar con el funcionamiento.

APAGADO DEL CORTASETOS

Véase la fig. 3

- Soltar el microinterruptor (4) y el interruptor de accionamiento (7) para detener el cortasetos.
- Al liberar el interruptor de accionamiento (7) el botón de bloqueo de seguridad (8) regresa automáticamente a la posición de bloqueo.
- Retirar la batería del cortasetos.

USO DE LA EMPUÑADURA TRASERA GIRATORIA

Véase la fig. 4

- Colocar el cortasetos sobre una superficie plana.
- Asegurarse de que el cortasetos esté apagado.
- Presionar la palanca giratoria (5) y girar la empuñadura trasera. Soltar la palanca giratoria y girar la empuñadura 45 o 90 grados hacia un lado hasta que encaje y la palanca esté bloqueada.
- Para girar la empuñadura de regreso al medio, volver a presionar la palanca giratoria y girar un poco la empuñadura. Soltar la palanca giratoria y seguir girando la empuñadura hasta que encaje.

INDICACIONES SOBRE EL USO

- No forzar el corte con un material de corte muy fuerte o denso. Esto puede provocar una reducción de la velocidad de corte. En este caso, moderar la velocidad de corte.
- No cortar ramas o varas con un diámetro superior a 15 mm o de un material que sea claramente muy grande para la cuchilla. Para ello, utilizar otra herramienta adecuada.
- Si la cuchilla se atasca, detener el motor, quitar la batería y liberar la cuchilla. Es posible utilizar una cuerda de asistencia para determinar y controlar la altura de corte en un seto. Véase la imagen 5. Colocar la cuerda a lo largo y a lo ancho del seto y podar el seto a esa altura. De esta forma, se alcanza un corte óptimo del seto. Véase la imagen 6.
- Utilizar gafas protectoras en caso de setos espinosos. Al cortar brotes nuevos, realizar movimientos amplios para cortar el material. En cambio, los arbustos más antiguos son más firmes y es posible cortarlos con un movimiento normal.



PELIGRO

No manipular bajo ningún concepto la cuchilla cuando haya un cable eléctrico en la cuchilla. Al cortar el cable, la cuchilla puede transmitir la tensión y cargar con ella. Sujetar el equipo únicamente desde la empuñadura trasera que se encuentra aislada, y, a continuación, depositar el equipo lentamente. Separar el cable dañado de la red (quitar el enchufe, apagar el fusible) y liberar la cuchilla. La inobservancia de estas indicaciones puede ocasionar lesiones graves o, incluso, la muerte.

**ADVERTENCIA**

Comprobar el área de corte antes de comenzar a trabajar. Retirar todos los objetos, tales como cuerdas, restos de cable o partes del cerco. Estos podrían interferir con la cuchilla y ocasionar lesiones y daños.

**ADVERTENCIA**

Al limpiar las piezas de plástico, evitar el uso de solventes. La mayoría de los plásticos son sensibles a los solventes y pueden resultar dañados por su uso.

Utilizar un paño limpio para retirar las impurezas, tales como el polvo, el aceite, los lubricantes, etc.

Para el mantenimiento, utilizar únicamente piezas de repuesto originales.

Si se utilizan otras piezas, se pueden ocasionar riesgos o el producto puede resultar dañado.

**ADVERTENCIA**

Nunca poner las piezas de plástico en contacto con líquidos, tales como productos a base de gasolina, aceite, líquidos de frenos, combustibles y diluyentes. Estos medios corroen los materiales de plástico o los dañan.

MANTENIMIENTO Y CUIDADO

CUIDADO DE LA CUCHILLA

**ADVERTENCIA**

Los equipos que funcionan mediante batería no se deben enchufar a una toma de corriente. De esta forma, sin embargo, están siempre en marcha. Para evitar lesiones graves, se debe retirar la batería antes del mantenimiento o del cambio de cuchilla.

**ADVERTENCIA**

Retirar la cuchilla antes de los trabajos de limpieza, mantenimiento, ajuste y reparación.

MANTENIMIENTO DE LA CUCHILLA

- Lubricar la cuchilla después de cada uso.
- Comprobar de manera regular si la cuchilla presenta daños.
- Utilizar únicamente piezas de repuesto originales.

LUBRICACIÓN DE LA CUCHILLA

Véase la fig. 7

- Quitar la batería.
- Lubricar la cuchilla después de cada uso, de esta forma, se conservará más tiempo. Colocar el equipo sobre una superficie plana. Utilizar aceite especial ecológico y colocar un poco de aceite en cada punto, tal como se muestra.
- Ocasionalmente, lubricar también la cuchilla con más regularidad en caso de usos más prolongados. Para ello, retirar la batería durante el procedimiento y volver a colocarla una vez finalizada la lubricación.

LUBRICACIÓN DEL CORTASETOS

El equipo está equipado con rodamientos que no requieren mantenimiento. Por tal motivo, en este caso, no se requiere ningún tipo de mantenimiento.

**ADVERTENCIA**

No se permite realizar ningún tipo de modificación en el equipo, así como tampoco transformarlo o montar un accesorio extraño o una pieza de repuesto incorrecta en él. Estas formas de proceder pueden ocasionar lesiones, daños o la pérdida de la garantía.

**ADVERTENCIA**

Comprobar de manera regular si el equipo presenta daños y si los tornillos están firmes para evitar lesiones y daños.

LIMPIEZA DEL EQUIPO

**ADVERTENCIA**

Retirar la cuchilla antes de los trabajos de limpieza, mantenimiento, ajuste y reparación.

- Quitar la batería.
- Limpiar el equipo con un paño húmedo o un agente de limpieza suave, como, por ejemplo, una solución jabonosa.
- Nunca poner las piezas de plástico en contacto con líquidos, tales como productos a base de gasolina, aceite, aceites aromáticos, líquidos de frenos, combustibles y diluyentes. Estos medios corroen los materiales de plástico o los dañan.
- La humedad puede producir descargas eléctricas. Antes de utilizar el equipo, secarlo con cuidado con un paño seco.
- No utilizar un cepillo ni una aspiradora pequeña con cepillo para quitar la suciedad de las pequeñas ranuras de ventilación de la batería y de la carcasa del motor.
- Mantener las ranuras de ventilación siempre limpias.

ALMACENAMIENTO

Véase la fig. 8

- Limpiar a fondo el equipo antes de guardarlo.
- Almacenar el equipo en un lugar bien ventilado, seco y que no esté al alcance de los niños. Mantener el equipo alejado de sustancias químicas corrosivas y de la sal para el deshielo.
- Instalar siempre la cubierta de la cuchilla. Véase la fig. 8.
- Almacenar la batería a temperatura ambiente. Las temperaturas bajas o altas pueden disminuir la vida útil. Almacenar las baterías secas y a una temperatura inferior a 27 °C.
- Nunca almacenar las baterías descargadas. Antes de realizar el procedimiento de carga, se deben dejar enfriar las baterías que estén demasiado calientes.
- La carga de la batería disminuye durante el almacenamiento. Cuanto más alta sea la temperatura, más rápido se descargará la batería. En caso de un almacenamiento prolongado, cargar la batería todos los meses. Esto aumenta la vida útil y conserva el rendimiento.

SOLUCIÓN DE ERRORES

PROBLEMA	POSIBLE CAUSA	SOLUCIÓN
El motor no arranca cuando se han presionado el interruptor y el microinterruptor.	La batería no está conectada.	Para conectar la batería, asegurarse de que las solapas en la parte superior de la batería estén conectadas.
	La batería no está cargada.	Cargar la batería de acuerdo con el manual entregado con el modelo.
El motor está en funcionamiento, pero la cuchilla no se mueve.	Hay un defecto en el cortasetos.	No utilizar el cortasetos y consultar al servicio técnico.
Sale humo del cortasetos durante el funcionamiento.	Hay un defecto en el cortasetos.	No utilizar el cortasetos y consultar al servicio técnico.
El motor hace un zumbido, pero la cuchilla no se mueve.	Suciedad o algo diferente bloquea la cuchilla.	Retirar la batería y quitar el elemento que produce el bloqueo de la cuchilla.

ELIMINACIÓN

Los equipos eléctricos no deben desecharse con la basura doméstica. Entregar estos equipos a los centros de reciclado. Comunicarse con las autoridades correspondientes o con el distribuidor para obtener información al respecto.

La recolección por separado de los productos usados y de los empaques hace posible la reutilización de los materiales. La reutilización de los materiales ayuda a evitar la contaminación ambiental y reduce la necesidad de materias primas.

Desechar la batería cuando finalice su vida útil y tener en cuenta el medio ambiente. La batería contiene material perjudicial para el ambiente. Por tal motivo, se debe desechar en una instalación que acepte baterías de iones de litio.

LISTA DE RECAMBIOS

- Cubierta de la cuchilla – N° de pedido SAA12590
- Cubierta protectora (protección ante el contacto) – N° de pedido SAA12592



DATI DEL PRODOTTO

Denominazione del prodotto	Tagliasiepi
Tipo	SA560020
Motore	40 V DC
Numero di giri al minuto	3000 ($\pm 10\%$) min-1
Velocità dei taglienti	3000 ($\pm 10\%$) min-1
Lunghezza delle lame	63 cm
Distanza tra le lame	27 mm
Peso senza batterie	2.70 kg
Batteria	SAU16450/SAU16451
Caricabatterie	SAU15033/SAU16509
Livello di potenza sonora misurato	78.6 dB (A), k=3.0
Livello di potenza sonora garantito	100 dB (A)
Vibrazioni	<2.5 m/s ² , k=1.5 m/s ²

COMPONENTI

Vedi fig. 1

1. Lama
2. Copertura di protezione
3. Maniglia di supporto anteriore
4. Microinterruttore
5. Sbloccaggio girevole
6. Maniglia di supporto posteriore
7. Interruttore di sgancio
8. Blocco per lo sgancio
9. Copertura delle lame

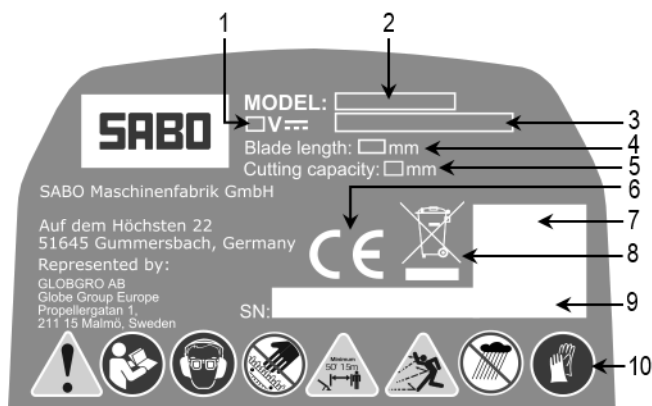





SPIEGAZIONE DELLA TARGHETTA DEL TIPO RIPORTATA SUL TAGLIASIEPI

- 1 Tensione nominale
- 2 Denominazione del tipo
- 3 Denominazione del prodotto
- 4 Lunghezza delle lame
- 5 Distanza tra le lame
- 6 Marchio di conformità CE
- 7 Codice QR
- 8 Non smaltire questo apparecchio nei rifiuti domestici. L'apparecchio, gli accessori e la confezione devono essere smaltiti in un centro di riciclaggio ecologico.
- 9 Numero di identificazione del prodotto e data del prodotto
- 10 Avvisi di divieti e avvertenze



SPIEGAZIONE DEI SIMBOLI

Sul prodotto potrebbero essere riportati alcuni dei seguenti simboli. Controllateli e familiarizzate con il loro significato. Una buona comprensione di questi simboli vi consente un utilizzo migliore e più sicuro del prodotto.

SIMBOLO	DESCRIZIONE/SPIEGAZIONE
	Importanti misure di sicurezza. Qui si tratta di sicurezza.
	Leggere le istruzioni per l'uso e osservare gli avvisi e le norme di sicurezza.

	Indossate paraorecchie e occhiali protettivi.
	Gli oggetti possono rimbalzare e di conseguenza causare infortuni e danni materiali. Indossate indumenti protettivi e stivali!
	Indossate guanti da lavoro antiscivolo e spessi.
	Mantenete le persone, soprattutto i bambini e gli animali, ad una distanza di almeno 15 m dall'area di lavoro.
	Non utilizzate l'apparecchio sotto la pioggia.
	Pericolo - Mantenere mani e piedi lontano dalle lame.

I seguenti simboli e significati devono illustrare il grado di rischio legato al presente prodotto.

SIMBOLO	SEGNALE	SIGNIFICATO
	PERICOLO:	Denomina una diretta situazione di pericolo, che se non evitata può causare morte o gravi ferite.
	AVVERTENZA:	Denomina una possibile situazione di pericolo, che se non evitata può causare morte o gravi ferite.
	ATTENZIONE:	Denomina una probabile situazione di pericolo, che se non evitata può causare ferite di piccole a medie entità.
	ATTENZIONE:	(Senza simbolo avviso di sicurezza) Denomina una situazione che può causare danni materiali.

USO CONFORME ALLE DISPOSIZIONI

Il taglia siepi è indicato per il taglio e la potatura di siepi e cespugli per uso domestico. Non è adatto al taglio di altezze superiore alle spalle.

- L'apparecchio deve essere utilizzato esclusivamente per i seguenti scopi:
 - taglio e potatura di siepi, arbusti e cespugli nell'ambiente domestico
- Qualunque utilizzo diverso da quello specificato è da considerarsi non conforme alle disposizioni; il produttore non si assume alcuna responsabilità per eventuali danni risultanti da un utilizzo inappropriato; il rischio è a carico dell'utente. Per utilizzo conforme alle disposizioni si intende anche il rispetto delle condizioni d'uso, di manutenzione e di riparazione stabiliti dal produttore.
- In caso di utilizzo in aree, parchi, stadi e strade pubbliche così come in aziende agricole e forestali è richiesta particolare attenzione.
- Il taglia siepi non è adatto al taglio di altezze superiore alle spalle.
- Il taglia siepi non è previsto per i lavori forestali.
- Tenere presente che questo apparecchio non è stato costruito per l'utilizzo commerciale, artigianale o industriale. Il produttore non si assume alcuna responsabilità qualora l'apparecchio venga utilizzato in aziende commerciali, artigianali o industriali, così come per attività simili.
- Non è autorizzato l'utilizzo di accessori e apparecchi annessi senza previa autorizzazione da parte del produttore. Qualora si utilizzino gli accessori e apparecchi annessi in questione, decadono la conformità CE e il diritto di garanzia. Le modifiche di propria iniziativa a questo apparecchio, annullano la garanzia del produttore per gli eventuali danni che ne potrebbero risultare.
- Nonostante l'uso conforme alle disposizioni e la particolare cautela da parte dell'utente, sussistono comunque rischi residui. Utilizzare l'apparecchio sempre con molta cautela.

Scheda tecnica di sicurezza

Il vostro taglia siepi è stato realizzato secondo gli standard di qualità più elevati e con i massimi requisiti di affidabilità, in modo user friendly e sicuro per l'utente. Se sottoposto alle cure adeguate, il vostro apparecchio vi durerà per molti anni, fornendo un servizio impeccabile.

AVVISI DI SICUREZZA

	AVVERTENZA
Leggere accuratamente gli avvisi di sicurezza e le gli avvisi di sicurezza generali fornite.	
L'inosservanza degli avvisi di sicurezza e delle istruzioni possono causare scosse elettriche, incendi e/o gravi lesioni.	

Conservare gli avvisi di sicurezza e le istruzioni generali per un utilizzo futuro.

Il termine "Utensile elettrico" utilizzato negli avvisi di sicurezza, si riferisce agli utensili elettrici alimentati a rete (con cavo di rete) e quelli alimentati a batteria (senza cavo di rete).

Sicurezza sulla postazione di lavoro

- Mantenete pulita e ben illuminata la vostra area di lavoro.** Aree di lavoro disordinate e con cattiva illuminazione possono causare incidenti.
- Non lavorate con l'utensile elettrico in ambienti a rischio di esplosioni, nei quali si trovano liquidi, gas o polveri infiammabili.** Gli utensili elettrici generano scintille, che possono accendere le polveri e i vapori.
- Durante l'utilizzo dell'utensile elettrico, mantenete i bambini e le altre persone lontano dallo stesso.** Le distrazioni possono causare una perdita di controllo dell'apparecchio.
- Non lavorare con l'apparecchio in caso di maltempo, soprattutto se sussiste il rischio di lampi.

Sicurezza elettrica

- Evitare il contatto del corpo con le superfici collegate a terra, quali i tubi, i riscaldamenti, i fornelli e i frigoriferi. Sussiste un elevato rischio di scossa elettrica qualora il vostro copro sia collegato a terra.
- Mantenere lontano da pioggia e umidità l'utensile elettrico. La penetrazione di acqua nell'utensile elettrico aumenta il rischio di scosse elettriche.

Sicurezza delle persone

- Siate sempre vigili. Prestate attenzione a cosa fate e lavorate con cognizione di causa con utilizzate l'utensile elettrico. Non utilizzate nessun utensile elettrico se vi sentite stanchi o se siete sotto l'effetto di droghe, alcol o altri medicinali. Una minima piccola distrazione durante l'utilizzo dell'utensile elettrico, può causare seri infortuni.
- Indossate indumenti protettivi individuali e sempre occhiali protettivi. Indossare sempre indumenti di protezione individuali, come maschere antipolvere, scarpe antinfortunistiche antiscivolo, elmetto protettivo o paraorecchie, a seconda del tipo e impiego dell'utensile elettrico, riduce notevolmente i rischi di infortuni.
- Evitate una messa in esercizio accidentale. Assicuratevi che l'utensile elettrico sia spento, prima di inserire la batteria, prima di sollevarlo o trasportarlo. Se durante il trasporto dell'utensile elettrico toccate gli interruttori con le dita oppure inserite la batteria ad apparecchio acceso, ciò potrebbe causare incidenti.
- Rimuovere gli utensili di regolazione o la chiave per dadi prima di accendere l'utensile elettrico. Un utensile o una chiave che possono finire nelle parti girevoli dell'apparecchio, possono causare lesioni.
- Evitate una postura non ergonomica. Mantenete una postura eretta e restate sempre in equilibrio. In questo modo potete avere sempre un controllo adeguato dell'utensile elettrico in situazioni impreviste.
- Indossare abiti adeguati. Non indossate abiti larghi o gioielli. Mantenete i capelli, gli abiti e i guanti lontani dalle parti mobili. Gli abiti lenti, i gioielli o i capelli lunghi possono essere afferrati dalle parti mobili.

Maneggio e utilizzo accurati degli utensili elettrici

- Non sovraccaricate l'apparecchio. Per svolgere il lavoro desiderato, utilizzate sempre l'utensile elettrico adeguato. Con l'utensile elettrico adatto potete lavorare meglio e in sicurezza, nella rispettiva fascia di potenza.
- Non utilizzate utensili elettrici con interruttore difettoso. Un utensile elettrico che non si accende o spegne correttamente, può essere pericoloso e deve essere riparato.
- Prima di eseguire qualunque tipo di regolazione, rimuovere la batteria, sostituire gli accessori o mettere via l'apparecchio. Queste misure precauzionali impediscono un avvio accidentale dell'utensile elettrico.
- Conservare gli utensili elettrici al di fuori della portata dei bambini. Non fate utilizzare l'apparecchio a persone che non hanno una certa familiarità con lo stesso o che non abbiano letto le presenti istruzioni. Gli utensili elettrici sono pericolosi se vengono utilizzati da persone inesperte.
- Eseguite con cura la manutenzione del vostro apparecchio. Controllate la funzione corretta delle parti mobili. Accertatevi che non ci siano parti difettose dell'apparecchio. Controllate il montaggio e tutti gli altri elementi che potrebbero influire sul funzionamento dell'apparecchio. Se ci sono parti danneggiate, è necessario far riparare il vostro apparecchio prima di riutilizzarlo. Molti incidenti accadono per una cattiva manutenzione degli utensili elettrici.
- Mantenete sempre affilati e puliti gli utensili di taglio. Utensili di taglio con spigoli taglienti ben curati, si inceppano meno e funzionano meglio.
- Utilizzate utensili elettrici, accessori, utensili da inserto ecc, secondo le istruzioni fornite. Osservate le condizioni di lavoro e le attività da eseguire. L'uso di utensili elettrici per applicazioni diverse da quelle previste, può portare a situazioni pericolose.

Disposizioni di sicurezza specifiche per le batterie

- Prima di inserire la batteria, assicuratevi che l'interruttore si trovi su "Off" o che sia bloccato. Inserire la batteria ad apparecchio in funzione può provocare incidenti.
- Caricare la batteria del vostro apparecchio solo con un caricabatterie indicato dal produttore. Un caricabatterie non idoneo può provocare incendi, se viene utilizzato con un altro tipo di batterie diverso da quello indicato dal produttore.
- Per ogni apparecchio alimentato a batteria è necessario utilizzare uno specifico tipo di batteria. L'utilizzo di altre batterie può causare un incendio.
- Mantenete le batterie non utilizzate lontane da oggetti metallici, come per esempio graffette, monete, chiavi, viti, chiodi o altri oggetti simili, i quali possono provocare un collegamento con i contatti. Un cortocircuito tra i contatti della batteria può causare ustioni o incendi.
- Evitare qualunque contatto con il liquido della batteria, dovuto a un utilizzo inappropriato. Se si verifica un getto di liquido della batteria, l'area colpita deve essere risciacquata immediatamente con acqua corrente. Rivolgersi a un medico se il liquido penetra negli occhi. La fuoriuscita di liquido può causare irritazioni o ustioni.
- Tutti gli avvisi di sicurezza in merito alla manipolazione, deposito, conservazione, trasporto, smaltimento delle batterie agli ioni di litio, nonché le misure di pronto soccorso e misure antincendio, sono disponibili sulla "Scheda tecnica per la sicurezza del prodotto" all'indirizzo: www.sabo-online.com delle istruzioni per l'uso.

Numero di telefono per ricevere informazioni sulle batterie agli ioni di litio

+49 (0) 2261 704-0

Riparazione

- Fate riparare il vostro utensile elettrico solo da personale tecnico qualificato e solo con parti di ricambio originali. In questo modo si garantisce la sicurezza dell'utensile elettrico.

AVVISI DI SICUREZZA

- Mantenete lontane dai taglienti le parti del corpo. Non rimuovere o afferrare nessun materiale di taglio durante il movimento delle lame. Le lame continuano a ruotare anche dopo aver spento l'apparecchio. Assicuratevi che l'interruttore sia disinserito, prima di rimuovere pezzi di materiale incastrato. Una minima piccola distrazione durante l'utilizzo del tagliasiepi, può causare seri infortuni.
- Trasportate il tagliasiepi sempre dalla maniglia e con le lame di taglio ferme. Utilizzate sempre il coprilame, se dovete trasportare o riporre il tagliasiepi. L'utilizzo corretto del tagliasiepi riduce l'eventualità di infortuni dovuti alle lame di taglio.
- Mantenete l'utensile sempre e solo dalle parti isolate dei manici, poiché può verificarsi un contatto delle lame con i cavi elettrici nascosti. Se la lama di taglio tocca e/o taglia un cavo conduttore, le parti metalliche dell'utensile elettrico potrebbero essere sotto tensione ed esporre l'utente a scosse elettriche.
- Mantenere i cavi lontano dall'area di taglio. I cavi potrebbero essere nascosti sotto i rami ed essere accidentalmente rescissi dalle lame dell'apparecchio.
- Utilizzate sempre entrambe le mani quando utilizzate il tagliasiepi. Se si utilizza una sola mano, potreste perdere il controllo e causare gravi lesioni.
- PERICOLO - Mantenere mani e piedi lontano dalle lame. Il contatto con le lame può provocare gravi lesioni.
- AVVERTENZA - Utilizzare il tagliasiepi solo con maniglia e copertura di protezione correttamente montati. L'utilizzo del tagliasiepi senza maniglia o copertura di protezione forniti può causare gravi infortuni.

MONTAGGIO

DISIMBALLAGGIO

- Il presente prodotto non deve essere assemblato.

- Prelevate con cura il prodotto e gli accessori dal cartone. Controllate se sono presenti tutti gli oggetti riportati sulla lista.
- Controllate il prodotto con attenzione e assicuratevi che non abbia subito danni durante il trasporto.
- Non smaltite il materiale di confezionamento finché non lo avrete controllato con cura e utilizzato con successo.

LISTA DEI PEZZI

- Tagliasiepi
- Istruzioni per l'uso

MESSA IN ESERCIZIO

Per le istruzioni complete relative alla carica, leggere le istruzioni per l'uso del vostro modello di batteria e caricabatterie.

NOTA BENE: per evitare gravi infortuni durante il trasporto dell'utensile, rimuovere sempre prima la batteria e non tenerla vicino al tasto di sblocco.

INSERIMENTO DELLA BATTERIA

Vedi fig. 2

- Direzioneate i ponticelli della batteria con gli intagli nello scomparto batteria del tagliasiepi.
- Spingete la batteria verso il basso fino a farla ingranare in posizione.

RIMOZIONE DELLA BATTERIA

Vedi fig. 2

- Premete il tasto di sblocco (10) della batteria, in questo modo è possibile prelevarla dall'apposito scomparto.
- Mantenete la batterie e prelevatela dal tagliasiepi.



CAUTELA

Se inserite la batteria nel vostro tagliasiepi, assicuratevi che la scanalatura della batteria sia allineata con l'intaglio del tagliasiepi. Un inserimento errato della batteria può causare danni alle parti interne.

ACCENDERE IL TAGLIASIEPI

Vedi fig. 3

- Rimuovete la protezione delle lame.
- Inserite la batteria.
- Per una maggiore sicurezza, nel manico anteriore si trova un microinterruttore (4). Quando utilizzate il tagliasiepi, afferratelo sempre con entrambe le mani. Una mano preme il blocco di sgancio (8) e l'interruttore di sgancio (7) e l'altra preme il microinterruttore (4).
- Rilasciate il blocco di sgancio (8) e premete l'interruttore di sgancio (7) e il microinterruttore (4) per continuare a lavorare.

SPEGNERE IL TAGLIASIEPI

Vedi fig. 3

- Rilasciate il microinterruttore (4) e l'interruttore di sgancio (7) per arrestare il tagliasiepi.
- Dopo aver premuto l'interruttore di sgancio (7), il tasto blocco di sicurezza (8) torna automaticamente nella posizione di blocco.
- Rimuovete le batterie dal tagliasiepi.

UTILIZZO DELLA AMNIGLIA POSTERIORE GIREVOLE

Vedi fig. 4

- Posizionare il tagliasiepi su una base piatta.
- Accertatevi che il tagliasiepi sia spento.
- Premere la leva girevole (5) per ruotare la maniglia posteriore. Rilasciare la leva girevole e ruotare la maniglia di 45° o 90° da un lato fino a che scatta in posizione e la leva si blocca.
- Per riportare la maniglia al centro, premere di nuovo la leva girevole e ruotare leggermente la maniglia. Rilasciare la leva girevole e continuare a ruotare la maniglia fino a farla scattare in posizione.

NOTE SULL'UTILIZZO

- Non forzate il taglio di materiale troppo duro e spesso. Ne potrebbe conseguire una riduzione della velocità di taglio. In tal caso, riducete la velocità di taglio.
- Non tagliate rami o ramoscelli con un diametro di oltre 15 mm o materiale che è visibilmente troppo grande per la lama. A tale proposito, utilizzate altri utensili idonei.
- Se la lama si inceppa, arrestate il motore, estraete la batteria e liberate la lama. Potete utilizzare una corda ausiliaria per determinare e controllare l'altezza di taglio della siepe. Vedi fig. 5. Posizionate la corda sulla siepe secondo la lunghezza e la larghezza e tagliate a questa altezza. In questo modo otterrete il taglio ottimale della vostra siepe. Vedi fig. 6.
- Quando lavorate su siepi con spine e piante urticanti, indossate sempre occhiali di protezione. Se tagliate giovani germogli, procedete con movimenti ampi per asportare il materiale. Le piante più vecchie sono più robuste e si lasciano ritagliare con normali movimenti in avanti.



PERICOLO

Non toccate per nessun motivo la lama, se questa viene a contatto con un cavo elettrico. Se la lama taglia il cavo, potrebbe verificarsi una trasmissione della tensione sulla lama. A quel punto afferrate l'apparecchio solo dalla maniglia posteriore isolata, e con molta cautela appoggiate a terra. Staccare il cavo colpito dalla rete elettrica (staccare la spina, disinserire il fusibile) e liberare la lama. L'inosservanza può causare gravi ferite e morte.



AVVERTENZA

Prima di iniziare a lavorare, controllate la zona di taglio. Rimuovete tutti gli oggetti, come lacci, residui di cavi o parti di recinzione. Questi potrebbero finire nella lama e causare lesioni e danni.

**AVVERTENZA**

Durante la pulizia delle parti in plastica, evitate di usare solventi. La maggior parte delle plastiche sono sensibili ai solventi e potrebbero subire dei danni. Utilizzate panni puliti per rimuovere sporcizia, come polvere, olio, lubrificante, ecc.
Per la manutenzione, utilizzate solo ricambi originali.
L'utilizzo di altre parti può causare pericoli o danneggiare il prodotto.

**AVVERTENZA**

Non portare mai a contatto le parti di plastica con liquidi, quali i prodotti a base di benzina, olio, liquido per freni, carburante e diluenti. Queste sostanze aggrediscono i materiali di plastica o li danneggiano.

**MANUTENZIONE E CURA
CURA DELLA LAMA****AVVERTENZA**

Gli apparecchi alimentati a batteria non devono essere collegati alla rete elettrica, pertanto sono sempre in uno stato pronto per l'uso. Per evitare lesioni gravi, prima di ogni manutenzione o prima della sostituzione della lama è sempre necessario rimuovere la batteria.

**AVVERTENZA**

Rimuovere la batteria prima dei lavori di pulizia, manutenzione, regolazione e riparazione.

MANUTENZIONE DELLA LAMA

- Lubrificare la lama dopo ogni utilizzo.
- Controllare regolarmente la lama per escludere danni.
- Utilizzare solo ricambi originali.

LUBRIFICARE LA LAMA

Vedi fig. 7

- Rimuovere la batteria.
- Lubrificare la lama dopo ogni utilizzo in modo che duri più a lungo. Posizionare l'apparecchio su una base piatta. Utilizzare olio speciale eco compatibile e applicare un po' di olio in ogni punto come indicato.
- In caso di lunghi utilizzi sarebbe opportuno lubrificare più spesso la lama. A tale proposito, rimuovere la batteria e procedere con l'operazione, poi reinserire la batteria.

LUBRIFICARE IL TAGLIASIEPI

Il vostro apparecchio è dotato di cuscinetti che non richiedono manutenzione, per questo motivo non è necessaria alcuna manutenzione.

**AVVERTENZA**

Non tentate per nessun motivo di modificare, riattrezzare o montare accessori estranei o ricambi non originali sull'apparecchio. Tali procedimenti possono causare lesioni, danni e perdita della garanzia.

**AVVERTENZA**

Controllare regolarmente il vostro apparecchio per verificare presenza di danni e la corretta sede delle viti, per evitare lesioni e danni.

PULIZIA DEL VOSTRO APPARECCHIO**AVVERTENZA**

Rimuovere la batteria prima dei lavori di pulizia, manutenzione, regolazione e riparazione.

- Rimuovere la batteria.
- Pulite il vostro apparecchio con un panno umido o un detersivo dolce, come liscivia di sapone.
- Non portare mai a contatto le parti di plastica con liquidi, quali i prodotti a base di benzina, olio, olio aromatico, liquido per freni, carburante e diluenti. Queste sostanze aggrediscono i materiali di plastica o li danneggiano.
- L'umidità può causare scosse elettriche. Prima di utilizzare l'apparecchio, asciugatelo accuratamente l'apparecchio con un panno asciutto.
- Utilizzate una piccola spazzola o un piccolo aspirapolvere dotato di spazzola per rimuovere lo sporco dalle piccole feritoie di ventilazione della batteria e dalla scatola del motore.
- Mantenete sempre pulite le feritoie di ventilazione.

CONSERVAZIONE

Vedi fig. 8

- Pulite accuratamente il vostro apparecchio prima di riporlo.
- Conservatelo in un luogo asciutto, ben arieggiato e al di fuori della portata dei bambini. Mantenete l'apparecchio lontano dalle sostanze chimiche corrosive e dal sale antigelo.
- Installate sempre la cappa di protezione delle lame. Vedi fig. 8.
- Conservate la batteria a temperatura ambiente. Temperature più elevate o più basse possono ridurre la durata. Conservate la batteria asciutta e ad una temperatura inferiore a 27 °C.
- Non riporre mai le batterie scariche. Prima del processo di carica è sempre necessario far prima raffreddare le batterie calde.
- La carica della batteria si riduce nel corso del tempo. Quanto più alta la temperatura, tanto più velocemente la batteria perde la sua carica. In caso di lunghi periodi di inutilizzo, caricare mensilmente le batterie. Questo aumenta la loro durata e conserva le loro prestazioni.

ELIMINAZIONE DEGLI ERRORI

PROBLEMA	POSSIBILI CAUSE	SOLUZIONE
Il motore non si avvia, nonostante siano stati premuti l'interruttore e il microinterruttore.	La batteria non è scatta in posizione.	Per far scattare in posizione la batteria, assicurarsi che le linguette sulla parte superiore siano scattate in posizione.
	La batteria non è carica.	Caricare la batteria secondo le istruzioni fornite con il vostro modello.
Il motore gira ma le lame non si muovono.	Il tagliaerba è difettoso.	Non utilizzare il tagliaerba. Contattare il servizio clienti.
Il tagliaerba emette fumo durante l'esercizio.	Il tagliaerba è difettoso.	Non utilizzare il tagliaerba. Contattare il servizio clienti.
I motori ronzano, ma le lame non si muovono.	Lo sporco o altri corpi estranei bloccano le lame.	Rimuovere la batteria ed estrarre gli oggetti che bloccano le.

SMALTIMENTO

Non smaltire gli apparecchi elettrici nei rifiuti domestici. Consegnateli ad un centro di riciclaggio autorizzato. Rivolgetevi alle autorità competenti o al vostro rivenditore per ricevere le dovute informazioni.

La raccolta differenziata di prodotti usati e confezioni consente il riciclaggio di materiali. Il riciclaggio di materiali aiuta ad evitare l'inquinamento ambientale e a ridurre il fabbisogno di materiali grezzi.

Smaltire le batterie alla fine della loro durata d'utilizzo e nel rispetto del nostro ambiente. Le batterie contengono materiali che possono essere nocivi per l'ambiente. Per questo motivo devono essere smaltite separatamente in un centro di raccolta apposito per le batterie agli ioni di litio.

LISTA PEZZI DI RICAMBIO

- Copertura delle lame – nr. d'ordine SAA12590
- Copertura protettiva (dispositivo di protezione – nr. d'ordine SAA12592)



DE EU-KONFORMITÄTSEKHLÄRUNG

Hersteller: SABO Maschinenfabrik GmbH

Adresse: Auf dem Höchsten 22, 51645 Gummersbach, Deutschland

Vertreten durch:

GLOBGRO AB, Globe Group Europe
Propellergatan 1, 211 15 Malmö, Schweden 11421

Name und Adresse der Person, die autorisiert ist, die technischen Unterlagen zusammenzustellen:

Name: Peter Söderström
Adresse: Propellergatan 1, 211 15 Malmö, Schweden 11421

Hiermit erklären wir, dass das Produkt

Kategorie: 40V Akku-Heckenschere
Modell: SA560020
Seriennummer: siehe Produkt-Leistungsschild
Baujahr: siehe Produkt-Leistungsschild

- mit den entsprechenden Bestimmungen der Maschinenrichtlinie (2006/42/EC) übereinstimmt
- mit den Bestimmungen der folgenden anderen EC-Richtlinien übereinstimmt: EMV Richtlinie (2014/30/EU), Richtlinie 2000/14/EC über Geräuschemissionen wie durch 2005/88/EC geändert

und weiterhin erklären wir, dass die folgenden (Teile/Bestimmungen aus) europäischen harmonisierten Normen verwendet wurden:

EN 60745-1, EN 60745-2-15, EN ISO 3744, ISO 11094, EN 55014-1, EN 55014-2

Gemessener Schalleistungspegel: 98,6 dB(A)

Garantierter Schalleistungspegel: 100,0 dB(A)

Konformitätsbeurteilungsmethode zu Anhang V /Richtlinie 2000/14/EC

Ort, Datum: Malmö, 01.01.2020

Unterschrift:

Ralf Pankalla
Geschäftsführer / President Europe
GLOBGRO AB, Globe Group Europe
als Bevollmächtigter des Herstellers

EN EU DECLARATION OF CONFORMITY

Manufacturer: SABO Maschinenfabrik GmbH

Address: Auf dem Höchsten 22, 51645 Gummersbach, Germany

Represented by:

GLOBGRO AB, Globe Group Europe
Propellergatan 1, 211 15 Malmö, Sweden 11421

Name and address of the person authorised to compile the technical file:

Name: Peter Söderström
Address: Propellergatan 1, 211 15 Malmö, Sweden 11421

Herewith we declare that the product

Category: 40V Cordless Hedge Trimmer
Model: SA560020
Serial number: See product rating label
Year of Construction: See product rating label

- is in conformity with the relevant provisions of the Machinery Directive (2006/42/EC)
- is in conformity with the provisions of the following other EC-Directives EMC Directive (2014/30/EU), Noise Emission Directive (2000/14/EC amended by 2005/88/EC)

and furthermore, we declare that the following (parts/clauses of) European harmonised standards have been used

EN 60745-1, EN 60745-2-15, EN ISO 3744, ISO 11094, EN 55014-1, EN 55014-2

Measured sound power level: 98,6 dB(A)

Guaranteed sound power level: 100,0 dB(A)

Conformity assessment method to Annex V / Directive 2000/14/EC

Place, date: Malmö, 01.01.2020

Signature:

Ralf Pankalla
Managing Director / President Europe
GLOBGRO AB, Globe Group Europe
as authorized representative of the manufacturer

FR DÉCLARATION DE CONFORMITÉ UE

Fabricant : SABO Maschinenfabrik GmbH

Adresse : Auf dem Höchsten 22, 51645 Gummersbach, Allemagne

Représenté par :

GLOBGRO AB, Globe Group Europe
Propellergatan 1, 211 15 Malmö, Suède 11421

Nom et adresse de la personne qui est autorisée à effectuer des interventions techniques :

Nom : Peter Söderström
Adresse : Propellergatan 1, 211 15 Malmö, Suède 11421

Nous déclarons par la présente que le produit

Catégorie : Taille-haie sans fil 40 V
Modèle : SA560020
Numéro de série : voir la plaque signalétique du produit
Année de construction : voir la plaque signalétique du produit

- est conforme aux dispositions correspondantes de la directive Machines (2006/42/CE)
- est conforme aux dispositions des autres directives CE suivantes : directive CEM (2014/30/UE), directive 2000/14/CE sur les émissions sonores remplacée par 2005/88/CE

et déclarons également par la présente que les (parties/dispositions des) normes harmonisées européennes suivantes ont été utilisées

EN 60745-1, EN 60745-2-15, EN ISO 3744, ISO 11094, EN 55014-1, EN 55014-2

Niveau de puissance acoustique mesuré : 98,6 dB(A)

Niveau de puissance acoustique garanti : 100,0 dB(A)

Méthode d'évaluation de la conformité selon l'annexe V / directive 2000/14/CE

Lieu, date : Malmö, le 01.01.2020

Signature :

Ralf Pankalla
Directeur général/Président Europe
GLOBGRO AB, Globe Group Europe
en tant que mandataire du fabricant

NL EU CONFORMITEITSVERKLARING

Fabrikant: SABO Maschinenfabrik GmbH

Adres: Auf dem Höchsten 22, 51645 Gummersbach, Duitsland

Vertegenwoordigd door:

GLOBGRO AB, Globe Group Europe
Propellergatan 1, 211 15 Malmö, Zweden 11421

Naam en adres van de persoon die bevoegd is om het technisch dossier samen te stellen:

Name: Peter Söderström
Adres: Propellergatan 1, 211 15 Malmö, Zweden 11421

Hiermee verklaren we dat het product

Categorie: 40 V Accu Heggenschaar
Model: SA560020
Serienummer: zie product-typeplaatje
Bouwjaar: zie product-typeplaatje

- met de voorschriften inzake machines (2006/42/EC) overeenstemt
- met de voorschriften die volgen uit andere EC-richtlijnen overeenstemt: EMV richtlijn (2014/30/EU), richtlijn 2000/14/EC omtrent geluidsemissies die door 2005/88/EC gewijzigd werd

en bovendien verklaren we dat de volgende (delen/bepalingen uit) Europese geharmoniseerde normen zijn gebruikt

EN 60745-1, EN 60745-2-15, EN ISO 3744, ISO 11094, EN 55014-1, EN 55014-2

Gemeten geluidsdruk-niveau: 98,6 dB(A)

Gegarandeerd geluidsdruk-niveau: 100,0 dB(A)

Conformiteitsbeoordelingsmethode voor bijlage V /Richtlijn 2000/14/EC

Plaats, datum: Malmö, 01.01.2020

Handtekening:

Ralf Pankalla
Zaakvoerder/President Europe
GLOBGRO AB, Globe Group Europe
Aas gevolmachtigde door de fabrikant

ES **DECLARACIÓN UE DE CONFORMIDAD**

Fabricante: SABO Maschinenfabrik GmbH

Dirección: Auf dem Höchsten 22, 51645 Gummersbach, Alemania

Representado por:

GLOBGRO AB, Globe Group Europe

Propellergatan 1, 211 15 Malmö, Suecia 11421

Nombre y dirección de la persona autorizada para compilar el expediente técnico:

Nombre: Peter Söderström

Dirección: Propellergatan 1, 211 15 Malmö, Suecia 11421

Por la presente declaramos que el product

Categoría: Cortasetas inalámbrico 40 V

Modelo: SA560020

Número de serie: Ver etiqueta de clasificación de productos

Año de fabricación: Ver etiqueta de clasificación de productos

• está en conformidad con las disposiciones pertinentes de la Directiva de Maquinaria (2006/42/EC)

• está en conformidad con las disposiciones de estas otras Directivas-EC Directiva EMC (2014/30/EU),

Directiva de Emisión de Ruidos (2000/14/EC modificada por la 2005/88/EC)

y además, declaramos que

• se han utilizado las siguientes (partes o cláusulas de las) normas armonizadas europeas

EN 60745-1; EN 60745-2-15; EN ISO 3744; ISO 11094; EN 55014-1; EN 55014-2

Nivel de potencia acústica medido 98,6 dB(A)

Nivel de potencia acústica garantizado 100,0 dB(A)

Método de evaluación de conformidad en el anexo V/Directiva 2000/14/CE

Lugar, fecha: Malmö, 01.01.2020

Firma:



.....
Ralf Pankalla

Gerente / President Europe

GLOBGRO AB, Globe Group Europe

como representante autorizado del fabricante

IT **DICHIARAZIONE DI CONFORMITÀ UE**

Produttore: SABO Maschinenfabrik GmbH

Indirizzo: Auf dem Höchsten 22, 51645 Gummersbach, Germania

Rappresentato da:

GLOBGRO AB, Globe Group Europe

Propellergatan 1, 211 15 Malmö, Svezia 11421

Nome e indirizzo della persona autorizzata alla raccolta dei documenti tecnici:

Nome: Peter Söderström

Indirizzo: Propellergatan 1, 211 15 Malmö, Svezia 11421

Con la presente si dichiara che il prodotto

Categoria: Tagliasiepi a batteria 40 V

Modello: SA560020

Numero di serie: vedi targhetta del tipo prodotto

Anno di costruzione: vedi targhetta del tipo prodotto

• soddisfa le relative condizioni della Direttiva macchine (2006/42/CE)

• e i requisiti di cui alle seguenti Direttive CE:

Direttiva EMC (2014/30/UE), la Direttiva 2000/14/CE sulle Emissioni dei rumori viene sostituita dalla Direttiva 2005/88/CE

e inoltre si dichiara che sono state applicate le seguenti (Parti/Disposizioni da) Norme Europee armonizzate EN 60745-1, EN 60745-2-15, EN ISO 3744, ISO 11094, EN 55014-1, EN 55014-2

Livello di potenza sonora misurato: 98,6 dB(A)

Livello di potenza sonora garantito: 100,0 dB(A)

Metodo di valutazione della conformità in allegato V /Direttiva 2000/14/CE

Luogo, Data: Malmö, 01.01.2020

Firma:



.....
Ralf Pankalla

Amministratore delegato/President Europe

GLOBGRO AB, Globe Group Europe

come delegato del produttore

SABO Maschinenfabrik GmbH

Auf dem Höchsten 22

D-51645 Gummersbach

Tel. +49 (0) 22 61 704-0

Fax +49 (0) 22 61 704-104

post@sabo-online.com

www.facebook.de/SABO

www.sabo-online.com

represented by:

GLOBGRO AB

Globe Group Europe

Propellergatan 1

211 15 Malmö

09/2020

